

## Betriebs- und Installationsanleitung

# Zubringerpumpe Tornado P

**Vor Gebrauch lesen!**

**Alle Sicherheitshinweise beachten!**

**Für zukünftige Verwendung aufbewahren!**



Diese Betriebs- und Installationsanleitung enthält wichtige Hinweise und Warnvermerke. Bitte vor Einbau, elektrischem Anschluß und Inbetriebnahme die Betriebs- und die Installationsanleitung unbedingt lesen. Weitere Betriebs- und Installationsanleitungen, die Komponenten/Zubehör zum Produkt betreffen, sind zusätzlich zu berücksichtigen.



Zubringerpumpe Tornado P

## AQUAROC

Bahnhof 2-10  
55483 Hirschfeld / Bhf.  
Telefon: 0700-501 501 50  
Telefax: 0700-501 501 51  
info@aquaroc.de  
www.aquaroc.de

Technische Änderungen vorbehalten. Für Druckfehler wird keine Haftung übernommen. Stand: 01.06.2018

## 1.0 Vorwort

Sie haben ein hochwertiges Produkt erworben und wir beglückwünschen Sie zu Ihrer Entscheidung. Damit Sie lange Freude an Ihrem Produkt haben, lesen und beachten Sie die Betriebs-/ Installationsanleitung. Das Produkt ist in unserer Fertigung geprüft worden. Dies bedeutet für Sie, dass es fehlerfrei ausgeliefert wurde. Sollte jedoch eine Störung während des Betriebes auftreten, sehen Sie bitte zuerst unter "Störung beseitigen", Kapitel 1.9 nach.

Bei anderen Störungen wenden Sie sich bitte an Ihren Vertragspartner/ Händler.

## 1.1 Gewährleistung (Auszug)

**Es gilt die gesetzliche Gewährleistung nach § 437 BGB.**

Innerhalb des Gewährleistungszeitraums beseitigen wir kostenlos Funktionsstörungen, die auf Fabrikations- oder Materialfehler zurückzuführen sind. Das sind Störungen trotz nachweislich vorschriftsmäßiger Installation, sachgemäßer Betrieb und Beachtung der Betriebs- und Installationsanleitung.

„Die jeweils geltenden Regelungen zur Gewährleistung entnehmen sie bitte den aktuellen Allgemeinen Geschäftsbedingungen“.

## 1.2 Allgemeine Hinweise



- Die Anlage ist nach Stand der Technik zu installieren, insbesondere sind die technischen Regelwerke wie DIN 1988, DIN 1986 und DIN EN 1717 zu beachten!



- Der Betreiber trägt die Verantwortung für alle Maßnahmen:
  - der ordnungsgemäßen Installation;
  - zur Abwehr von Gefahren durch unsachgemäßen Betrieb
- Das Systempaket Zubringerpumpe ist zugelassen für den Betrieb:
  - von 230 Volt 50 Hertz Wechselspannung
  - zur Förderung von Regenwasser
  - zum Einbau in den Auffangbehälter (Zisterne, Erdtank);
  - zum Anschluss an einen Tornado P
  - bis zu einer Wassertemperatur von 35°C
  - bis zu einer maximalen Eintauchtiefe von 10 m
  - in der Umgebung von Wohn-, Geschäfts- und Gewerbebereichen sowie Kleinbetrieben

**Folgende Betriebsarten sind unzulässig:**

- das Fördern von verschmutztem, oder mit Abwässern belastetem Wasser
- das Fördern von Wasser mit Säureinhalt, sowie allgemein ätzende Flüssigkeiten
- das Fördern von Wasser mit einer Temperatur höher als 35°C
- das Fördern von brennbaren und/oder explosionsgefährdeten Medien
- die Aufstellung in frostgefährdeter Umgebung
- der Betrieb im trockenen Zustand

**Fragen zum Gerät und zu Ersatzteilbestellungen:**

- Nur an Ihren Vertragshändler richten
- Stets Versandanschrift angeben

## 1.3 Schutzmaßnahmen



- Der Benutzer muss die Unfallschutzmaßnahmen der jeweiligen Länder strengstens beachten
- Bei der Elektroinstallation sind die entsprechenden VDE-, Landes- und EVU-Vorschriften in der jeweils gültigen Fassung einzuhalten. Die Elektroinstallation ist von zugelassenen Fachkräften, unter Berücksichtigung der VDE 0100 durchzuführen.
- Es ist zu vermeiden, dass sich während der Inbetriebnahme des Hauswasserwerkes Personen im Wasser (Auffangbehälter) befinden, oder dies mit nassen Händen durchgeführt wird
- Jede Instandhaltungs-, Installations- oder Veränderungsmaßnahme an dem Hauswasserwerk und dessen Komponenten, die unter elektrischen Spannung stehen, kann schwerwiegende Unfälle an Personen, auch tödlich, hervorrufen
- Bauseits die Stromquelle mit einem FI-Schutzschalter (30 mA) absichern
- Der Benutzer darf nicht aus eigener Initiative Eingriffe, die in der Betriebs- und Installationsanleitung nicht angeordnet sind, durchführen
- Versorgungskabel niemals benutzen, um das Hauswasserwerk zu transportieren oder fort zu bewegen

**Kosten, die durch unsachgemäßen Betrieb oder Installation entstehen, werden nicht übernommen.**

## 1.4 Lieferumfang

- Zubringer-Tauchmotorpumpe
- Gummi-Stecker mit Schutzkontakt
- Steuergerät für Zubringerpumpe
- Messing Reduzierung (2 x)
- Messing-Doppelnippel

## 1.5 Produktbeschreibung



Die hier beschriebene "Zubringerpumpe" ist ausschliesslich für den Tornado P in Verbindung mit einem Tornado P Anschluß- und Kennzeichnungs- Set einsetzbar!

Falls die Entfernung/ Höhendifferenz zwischen Tornado P und Auffangbehälter zu groß ist, kommt es zu so großen Reibungsverlusten, dass die Pumpe im Tornado P das Regenwasser aus dem Auffangbehälter nicht mehr ansaugen kann. Durch den Vordruck der Zubringerpumpe, werden diese Reibungsverluste überbrückt (siehe Verlegehinweise Kapitel 2.0)

**Die Zubringerpumpe wird nur dann aktiviert, wenn:**

- die Steuerung auf "Automatik-Betrieb" steht, und die Pumpe der Tornado P aktiviert ist  
Die Aktivierung der Zubringerpumpe wird über eine grüne LED am Steuergerät angezeigt.

## Zeichenerklärung



### **Achtung!**

Bei Nichtbeachten der Hinweise können Sachschäden entstehen!



### **Gefahr!**

Bei Nichtbeachten der Hinweise können Personenschäden entstehen!



### **Information!**

Gibt Ihnen hilfreiche Informationen zu den einzelnen Arbeitsschritten!

**Im weiteren Verlauf der Installationsanleitung werden nur noch die Bildsymbole wiedergegeben!**

## 1.6 Zubringerpumpe installieren (siehe Bild 1)



- Entfernen Sie von der bereits installierten Schwimmenden-Entnahme den Seier (Edelstahl-filter)
- Schrauben Sie den Messing-Doppelnippel anstelle des Seiers fest in die Schlauchtülle der Schwimmenden-Entnahme ein
  - achten Sie darauf, dass der Gummiring in der Schlauchtülle sitzt
- Schrauben Sie eine Messing-Reduzierung dicht und fest auf den Messing Doppelnippel
- Befestigen Sie nun den Druckausgang der Zubringerpumpe dicht und fest mit der Messing-Reduzierung
  - Achten Sie darauf, dass hierbei der Sauganschluss der Zubringerpumpe entsprechend dem Drall des Schlauches ebenfalls in Richtung Behältermitte ausgerichtet sein muss
- Die zweite Messing-Reduzierung dicht und fest auf den Saugengang der Zubringerpumpe schrauben
- Den zuvor entfernten Seier fest in die Messing-Reduzierung einschrauben
- Entfernen Sie nun die Schwimmerkugel des Seiers und ersetzen diese durch die größere beiliegende Schwimmerkugel (180mm)



Bild 1



- Netzleitung der Zubringerpumpe bis zum Anschlußraum in Haus verlegen
- **Kabel dürfen nicht ohne Schutz im Erdreich verlegt werden!**  
Nehmen Sie ein KG-Rohr DN 100 und verbinden Sie damit den Auffangbehälter mit dem Haus. Jetzt können Sie die Netzleitung hierdurch geschützt verlegen.
- Die Netzleitung oder der Druckschlauch dürfen nicht geknickt oder über scharfe Kanten verlegt werden

- Um eine Beschädigung der Netzleitung zu vermeiden, ist diese mit den Kabelbindern in regelmäßigen Abständen an der Druckleitung zu befestigen.
- Beiliegenden Gummistecker ordnungsgemäß an die Netzleitung der Zubringerpumpe anschließen.

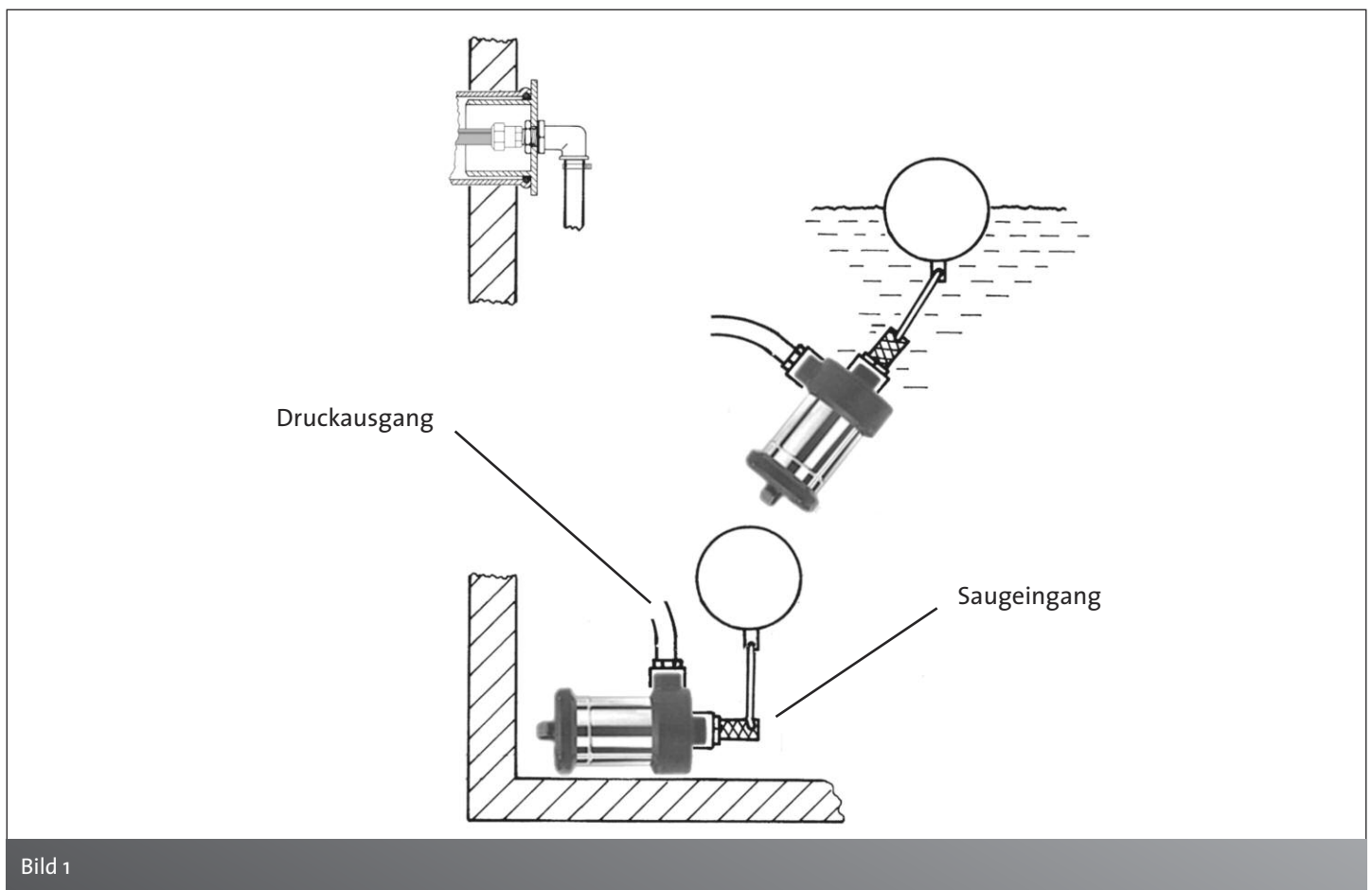
## 1.7 Steuergerät installieren



### Befestigen Sie die Steuerung:

- in einem trockenen und frostfreien Raum, z.B. Keller
- waagrecht auf einer ebenen Wand
- in unmittelbarer Nähe des Tano L
- im tropfwassergeschützten Bereich (nicht unterhalb des Tornado P)!
- unter Beachtung der Anschlussleitungen!
  - Netzanschluss Steuergerät 1,5 m Kabellänge
  - Verbindungsleitung zum Tano L 1,5 m Kabellänge
- Befestigungspunkte für das Steuergerät anzeichnen und dieses mit geeigneten Schrauben und Dübeln befestigen
- Tornado P vom Netz freischalten
  - Hierzu Netzstecker vom Stromnetz trennen
- Steuerung des Gerätes mittels der 4 Schrauben lösen
- Einen PG7-Stopfen von der Steuerungsfront entfernen und die Verbindungsleitung mit der PG7-Verschraubung durch die Front führen und befestigen, siehe Bild 2
- Den Western-Stecker der Verbindungsleitung in die Steckbuchse der Steuerung einstecken und die Steuerung wieder festschrauben
- Die Gegenseite der Verbindungsleitung in die Steckbuchse des Steuergerätes einstecken
  - Hierzu befinden sich an dem Steuergerät zwei Buchsen für Zusatzgeräte
- Es ist hierbei egal, in welche Buchse Sie den Western-Stecker einstecken, da beide Buchsen untereinander kommunizieren
- Netzstecker des Gerätes wieder in eine geeignete Steckdose einstecken



Bild 2

## 1.8 Inbetriebnahme

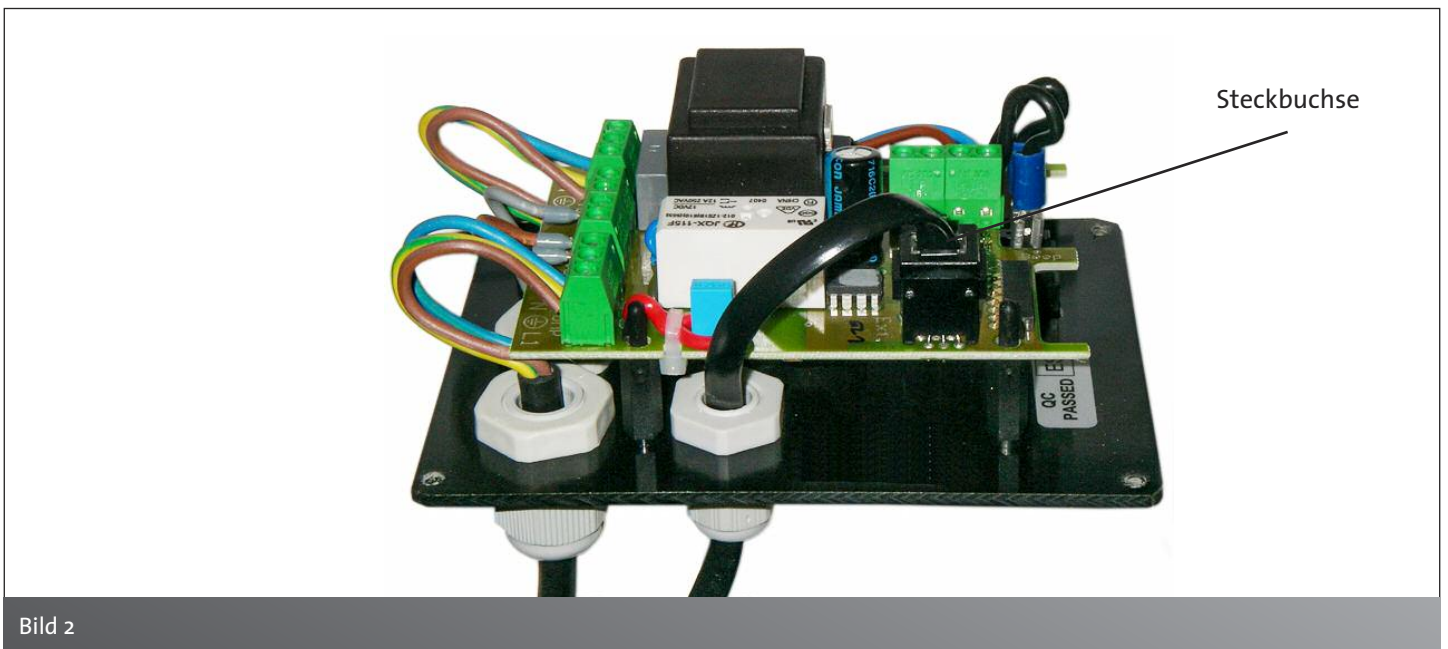

Der Netzstecker des Steuergerätes ist ausgesteckt!  
Zum Freischalten vom Netz ist der Netzstecker des Steuergerätes zu ziehen!  
Der Netzstecker des Steuergerätes muss frei zugänglich sein!  
Die Zubringerpumpe muß ordnungsgemäß installiert sein!  
Alle Wasserverbindungen/Verschraubungen müssen dicht sein!

- Stecken Sie den Netzstecker des Steuergerätes in ein geeignete Schuko-Steckdose.
- Stecken Sie den Netzstecker der Zubringerpumpe in die Steckdose des Steuergerätes.
- Das Systempaket Zubringerpumpe ist betriebsbereit.
- Die aktivierte Zubringerpumpe wird durch eine grüne LED auf dem Steuergerät angezeigt.

## 1.9 Störung beseitigen

**Vorgehensweise bei einer Störungsbeseitigung:**

1. Steuergerät vom Netz frei schalten (hierzu Netzstecker vom Stromnetz trennen).
2. Entsprechende Störung beseitigen, siehe hierzu nachfolgende Störungsmöglichkeiten unter "**Was ist zu machen, wenn**".
3. Netzstecker des Steuergerätes wieder in die geeignete Steckdose einstecken
  - Der Netzstecker muß frei zugänglich und nicht verdeckt sein!

**Was ist zu machen, wenn...**

***kein, oder geringer Druck zu den Verbrauchern gelangt***  
(Zubringerpumpe wird im Bedarfsfall nicht aktiviert)?

***Der Netzstecker des Steuergerätes, bzw. der Zubringerpumpe ist nicht ordnungsgemäß eingesteckt.***

Die Netzstecker von Steuergerät und Zubringerpumpe richtig anschließen, siehe hierzu Kapitel 1.7 und 1.8.

***Die Verbindungsleitung zur entsprechenden Anlage ist unterbrochen.***

Überprüfen Sie, ob der Westernstecker der Verbindungsleitung ordnungsgemäß in der Buchse eingesteckt ist.

***Die Druckleitung der Zubringerpumpe ist nicht korrekt (dicht und fest) angeschlossen.***  
Verbindungen der Druckleitung überprüfen.



Bei anderen Störungen wenden Sie sich bitte an Ihren Vertragspartner/Händler.

**Service-Hotline: +49 (0) 2292 9294220**

## 2.0 Verlegehinweise Saugleitung mit Zubringerpumpe



Diagramm 1

**i** Das Diagramm stellt das Verhältnis Saugleitungslänge zu Höhe vom Auffangbehälterboden (z.B. Zisterne, Erdtank) bis Anschluß-Tornado P dar. Bei Installation der Saugleitung ist eine möglichst geringe Höhen- und Längendifferenz einzuhalten.

### Bemessungsgrundlage der Tabelle:

1" - PE-Saugleitung (25 mm Innendurchmesser) bei einem Verbraucherbedingtem Spitzendurchfluß von max. 3,0 m<sup>3</sup>/h und den zusätzlichen Einsatz der Zubringerpumpe.

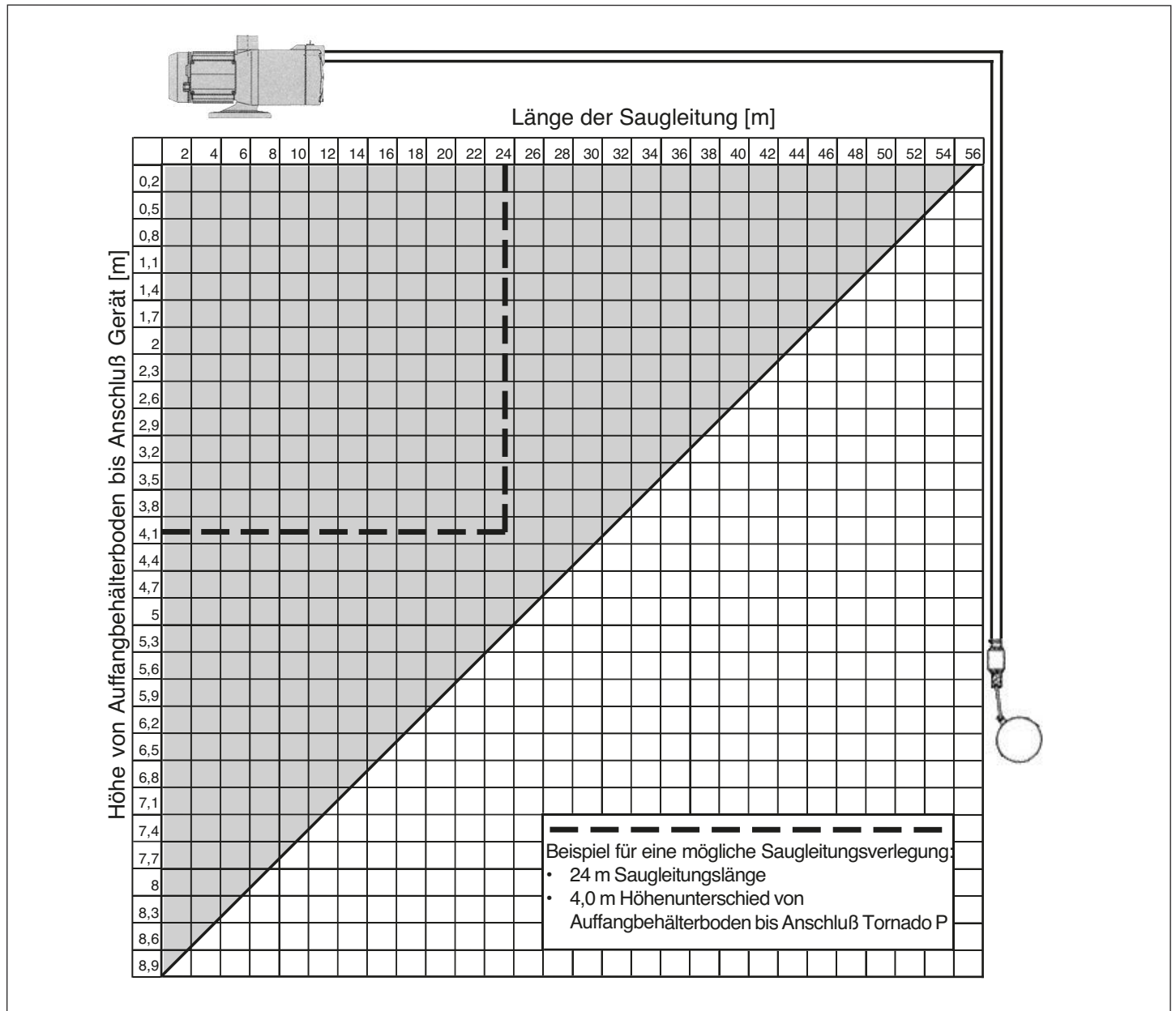

**Betrieb außerhalb des grauen Bereiches führt zum Defekt des Tornado P.**

# Notizen