

Abfallsammel- Systeme



Produktkatalog 2014/2015

PAUL WOLFF 

Hochwertiger und trendy: das aktuelle Farbkonzept von PAUL WOLFF!

- Trend-Farben werten das Erscheinungsbild der Erfolgslinien SILENT und AVANTGARDE noch weiter auf!
- Standardmäßig sind die Steinschränke der SILENT Linie mit Edelstahlrahmen ausgestattet! Optional auch in Türfarbe.
- Die aufwändige Duplex-Pulverlackierung der Türen besitzt seidenmatten Glanz mit einer Feinstruktur-Oberfläche!

TÜR-AUSFÜHRUNGEN SILENT + AVANTGARDE Linie*

BASIS



Anthrazitgrau



Weißaluminium

TREND



Reinweiß



Perlbeige



Taupeviolett



Cremegelb



Cognacbraun



Jadegrün

PREMIUM



Edelstahl

* Bei den Farb- und Edelstahlabbildungen der Schränke wurde auf typische Türdesigns und Verschluss-Systeme verzichtet.

CORPUS-AUSFÜHRUNGEN SILENT Linie



Sichtbeton
(Schalungsglatte Beton,
Rücken geglättet)



Eisgrau



Perlgrau



Veronarot



Granit Mixed



Perlmutter Schwarz

CORPUS-AUSFÜHRUNGEN AVANTGARDE Linie

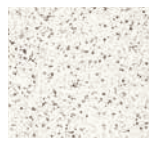

Procarat Mixed

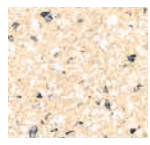

Prosatin



Redomit Pepita



Anthrazit

Die Steinaußenflächen sind von Hand gestockt und abhängig von der Außenfläche mit einem Oberflächenschutz behandelt.

TÜR-AUSFÜHRUNGEN KLASSIK + TECHNIK Linie



Stahl
(Stückfeuer verzinkt
nach DIN EN ISO 1461)

CORPUS-AUSFÜHRUNGEN KLASSIK + TECHNIK Linie



Sichtbeton
(Schalungsglatte Beton,
Rücken geglättet)



Waschbeton



Sandbeton

Vorwort

Qualitätsdenken für mehr Leistung.

Kompetenz seit mehr als 50 Jahren

Bereits vor weit über 50 Jahren hatten wir eine Idee: Steinschränke für Abfallbehälter zu entwickeln und herzustellen, die Maßstäbe in puncto Qualität setzen. Die Umsetzung ist uns so überzeugend gelungen, dass wir noch heute führend in diesem Markt sind.

Dieser Erfolg hat uns angespornt, unser Qualitätsdenken umfassend zu verwirklichen. So zeichnet sich **PAUL WOLFF** aus durch eine konsequente Leidenschaft für gutes Design und ein permanentes Streben nach neuen, innovativen Lösungen.



Das Unternehmen **PAUL WOLFF** an seinem Standort in Mönchengladbach

Qualität: DIN EN 15132

Diese Zertifizierung ist die maßgebliche Norm für Abfallbehälterschranke. **PAUL WOLFF** besitzt dafür einen entsprechenden Prüfnachweis durch den TÜV Rheinland und ist damit als Hersteller qualifiziert.



PAUL WOLFF ist Mitglied der zuständigen Güteschutzvereinigung Beton e. V. und darf das offizielle Güteschutzzeichen führen.



Produkte von **PAUL WOLFF** entsprechen diesem Qualitätszeichen, gemäß den Vorschriften für die Beschichtung von Flüssig- und Pulverlack auf Stahluntergrund bei Außenanwendungen.

Von den Resultaten im Großen und im Detail können Sie sich auf den folgenden Seiten selbst überzeugen.

Für die Beantwortung aller weiter gehenden Fragen stehen Ihnen unsere Spezialisten im Innen- und Außendienst natürlich jederzeit gerne zur Verfügung.

Ihr **PAUL WOLFF**-Team

Inhalt

02	Außenflächen
03	Vorwort
<hr/>	
04 – 23	SILENT LINIE
04 – 15	Steinschrank-Systeme für 2-Rad-Behälter bis 240 Liter
08 – 09	Rolli-Schränke, Depot-Schränke
12 – 15	Produkte
16 – 23	Steinschrank-Systeme für 4-Rad-Behälter bis 1.100 Liter
18 – 19	Barrierefreies Wohnen
22 – 23	Produkte
<hr/>	
24 – 35	AVANTGARDE LINIE
24 – 29	Steinschrank-Systeme für 2-Rad-Behälter bis 240 Liter
29	Produkte
30 – 35	Steinschrank-Systeme für 4-Rad-Behälter bis 1.100 Liter
35	Produkte
<hr/>	
36 – 53	KLASSIK LINIE
36 – 43	Steinschrank-Systeme für 2-Rad-Behälter bis 240 Liter
40 – 43	Produkte
44 – 45	Türen zum Einbau in das Mauerwerk
45	Produkte
46 – 53	Steinschrank-Systeme für 4-Rad-Behälter bis 1.100 Liter
52 – 53	Produkte
<hr/>	
54 – 59	TECHNIK LINIE
54 – 55	Steinschrank-Systeme für Geräte
56 – 59	Produkte
<hr/>	
60 – 63	EVERGREEN®
60 – 61	EVERGREEN® Rankgitter
62 – 63	EVERGREEN® Rankgitter Abmessungen
<hr/>	
64	Konfiguration & Anlieferung
65	Material & Aufstellung
<hr/>	
66	EXTRAS
66	Reiniger
66	Zusatzausstattungen
66	Fraktionskennzeichnungen
66	Kompatible Abfallbehälter
<hr/>	
67	PAUL WOLFF Produkte
<hr/>	
68	Kontakt



SILENT LINIE

Das System für 2-Rad-Abfallbehälter:
einzigartig in Technologie und Innovation.



Fünf gute Gründe sprechen dafür

1. Flüsterleises Handling
2. Exklusives Design
3. Umfangreiche Ausstattung
4. Flexible individuelle Lösungen
5. Komfort für jeden

SILENT LINIE-Produktüberblick



SILENT LINIE
Steinschränke für
Abfallbehälter



SILENT LINIE
Rolli-Schrank
für Rollatoren



SILENT LINIE
Depot-Schrank
für Paketzulieferer

↑ Modell: SILENT 242, Stein: Sichtbeton; Stahl: Edelstahl
← Modell: SILENT 122, Stein: Sichtbeton; Stahl: Cognacbraun

Harmonisch komponiert

Weil jedes Haus seinen eigenen Charakter hat.

Die **SILENT LINIE** lässt keinen Wunsch offen, den ein Stein-schrank-System von heute erfüllen soll. Das einzigartige Tür- und Schließkonzept garantiert eine wohltuende Geräuschreduktion beim Befüllen und Entleeren.

Ideal als Stellplatz für Abfallbehälter, der auch im Sommer kühl bleibt und so lästige Gerüche verhindert. Das ist hygienisch und schützt vor Ungeziefer. Im Winter und bei Sturm sind die Abfallbehälter sicher geschützt und können jederzeit bequem befüllt werden.

Die hochwertigen Materialien bilden eine harmonische Einheit mit der jeweiligen Architektur. Darüber hinaus tragen auch die geschmackvollen Farben zu einem individuellen Erscheinungsbild bei.

Außergewöhnlich ist die besondere Vielfalt, die von Türen aus Edelstahl bis zu duplex-pulverlackierten Stahltüren in acht ausgewählten Farbtönen reicht. Dies alles ist kombinierbar mit insgesamt sechs verschiedenen Außenflächen des Steinschrankes. Schon darum passt die **SILENT LINIE** einfach ideal zu jedem Haus.



Modell: **SILENT 122**, Stein: Sichtbeton; Stahl: Anthrazitgrau



Modell: **SILENT 242**, Stein: Eisgrau; Stahl: Edelstahl



Modell: **SILENT 123**, Stein: Eisgrau; Stahl: Cognacbraun



Modell: **SILENT 123**, Stein: Perlgrau; Stahl: Seidengrau
→ Modell: **SILENT 122**, Stein: Sichtbeton; Stahl: Anthrazitgrau





Mehr Freiraum Der Rollator-Parkplatz!

Viele Senioren können jetzt aufatmen. Endlich gibt es einen sicheren und bequemen Stellplatz für Rollatoren, kleinere Rollstühle und Gehhilfen. Der **Rolli-Schrank** ermöglicht die praktische Unterbringung vor dem Haus. Das sorgt für mehr Selbstständigkeit und Bewegungsfreiheit. Ein wertvoller Beitrag für barrierefreies Wohnen – ausgestattet mit der angenehm leisen SILENT-Technologie und einem ansprechenden Äußeren.



Modell: SILENT Rolli, Stein: Sichtbeton; Stahl: Purpurrot

Zu jeder Zeit empfangsbereit

Depot-Lösungen für das moderne Büro.

Das Problem ist bekannt: Häufig kommen Paketlieferungen außerhalb der Bürozeiten. Dies führt zu lästigem Abholen oder späterer Neulieferung. Ab sofort können Pakete rund um die Uhr angeliefert werden. Der SILENT Depot-Schrank macht es möglich. Er nimmt die Sendung sicher an, auch wenn der Empfänger gerade nicht da ist. Ganz einfach!

SILENT 242 DEPOT mit Depot-Funktion

1

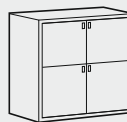

Bereitstellung

Der Depot-Schrank ist geschlossen und kann vom Kurier durch eine Schlossdrehung geöffnet werden.

2

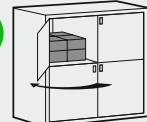

Befüllung

Der Kurier legt seine Sendung in den Depot-Schrank ab und schließt die Tür.

3

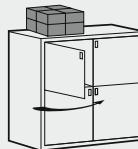

Verschließen

Mit einem Druck auf das Schloss verriegelt der Kurier die Tür des Depot-Schranks sicher.

4

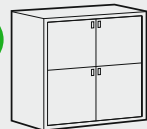

Entnahme

Der Empfänger öffnet den Depot-Schrank per Schlüssel, entnimmt das Paket, und der Schrank ist wieder bereit.

SILENT 241/242 DEPOT – Kombinationsmöglichkeiten



Modell: SILENT 242 Depot, Stein: Sichtbeton; Stahl: Anthrazitgrau



SILENT 241

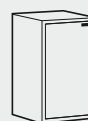

Kleines Depotfach =
Standard-Ausführung

Großes Depotfach =
Maxi-Ausführung

SILENT 242

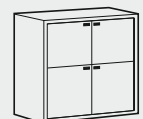
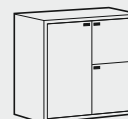
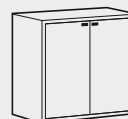

→ Modell: SILENT 242 Depot, Stein: Sichtbeton; Stahl: Anthrazitgrau



werTmedia

Unter der Hand
Julia Mairhofer
Melanie Schwarz
Hans-Joachim
werTmedia

BÜRO
EINGANG



i Was die SILENT LINIE auszeichnet:

- Flüsterleises Handling und exklusives Design
- Umfangreiche Ausstattung standardmäßig und hohe Flexibilität mit individuellen Lösungen
- Maximaler Komfort für alle Anwender

SILENT LINIE Details

Die SILENT LINIE vereint Technologie, Design und Komfort in perfekter Funktion.



1 Bedienkomfort für jeden

Für jeden gängigen Abfallbehälter. Leicht bedienbar für alle Anwender.



Kippausparung
Räderarretierung für alle Abfallbehälter



Fangschlaufe
(Standard)
Für optimalen Bedienkomfort

2 Verschluss-Systeme

Immer leise auf und zu. Mit der Option für Schließzylinder passend zur Objekteanlage.



Klapphebelverschluss
(Standard)
Einfaches Zylinderschloss



Doppelschließung
(Optional)
Selbsttätig schließend,
inkl. 1 x Dreikantschloss
und 1 x vorgerichtet
für PHZ 10/30



Depotschloss
(Optional)
Einfaches Zylinderschloss

3 EVERGREEN®

Rankgitter für PAUL WOLFF Steinschränke.



**EVERGREEN®
Rankgitter**
(Optional)
Für optimalen Schutz
und zur Begrünung

SILENT LINIE Produkte

Steinschrank-Systeme bis 120 Liter.

SILENT 121



Details	Auswahlmöglichkeiten	Stahl	Edelstahl
Stein-Außenflächen	Sichtbeton, Eisgrau, Perlgrau, Veronarot, Granit Mixed, Perlmutter Schwarz	■	■
Türblattausführung	BASIS + TREND Duplex-Pulverlackierung siehe S. 2 PREMIUM Edelstahl siehe S. 2	■	■
Türrahmenausführung	Edelstahl In Türfarbe	■ ■	■
Verschluss-Systeme	Klapphebelverschluss Doppelschließung	■ ■	■ ■
Begrünungs-Systeme	EVERGREEN® Rankgitter	■	■
Gewicht in kg (ca.)	300		
Maße	B 63 cm, T 69 cm, H 110 cm		
Kompatible Abfallbehälter	80 l 60 l / 120 l		

SILENT 122



Details	Auswahlmöglichkeiten	Stahl	Edelstahl
Stein-Außenflächen	Sichtbeton, Eisgrau, Perlgrau, Veronarot, Granit Mixed, Perlmutter Schwarz	■	■
Türblattausführung	BASIS + TREND Duplex-Pulverlackierung siehe S. 2 PREMIUM Edelstahl siehe S. 2	■	■
Türrahmenausführung	Edelstahl In Türfarbe	■ ■	■
Verschluss-Systeme	Klapphebelverschluss Doppelschließung	■ ■	■ ■
Begrünungs-Systeme	EVERGREEN® Rankgitter	■	■
Gewicht in kg (ca.)	425		
Maße	B 117,5 cm, T 69 cm, H 110 cm		
Kompatible Abfallbehälter	80 l 60 l / 120 l		

SILENT 123



Details	Auswahlmöglichkeiten	Stahl	Edelstahl
Stein-Außenflächen	Sichtbeton, Eisgrau, Perlgrau, Veronarot, Granit Mixed, Perlmutter Schwarz	■	■
Türblattausführung	BASIS + TREND Duplex-Pulverlackierung siehe S. 2 PREMIUM Edelstahl siehe S. 2	■	■
Türrahmenausführung	Edelstahl In Türfarbe	■ ■	■
Verschluss-Systeme	Klapphebelverschluss Doppelschließung	■ ■	■ ■
Begrünungs-Systeme	EVERGREEN® Rankgitter	■	■
Gewicht in kg (ca.)	570		
Maße	B 172 cm, T 69 cm, H 110 cm		
Kompatible Abfallbehälter	80 l 60 l / 120 l		



■ = Standardausstattung ■ = Diese Artikel werden nur auftragsbezogen nach Kundenwunsch gefertigt. Lieferzeiten bitte anfragen. Stornierung und Umtausch sind ausgeschlossen.

SILENT LINIE Produkte

Steinschrank-Systeme bis 240 Liter.



SILENT 241



Details	Auswahlmöglichkeiten	Stahl	Edelstahl
Stein-Außenflächen	Sichtbeton, Eisgrau, Perlgrau, Veronarot, Granit Mixed, Perlmutter Schwarz	■	■
Türblattausführung	BASIS + TREND Duplex-Pulverlackierung siehe S. 2 PREMIUM Edelstahl siehe S. 2	■	■
Türrahmenausführung	Edelstahl In Türfarbe	■ ■	■
Verschluss-Systeme	Klapphebelverschluss Doppelschließung	■ ■	■ ■
Begrünungs-Systeme	EVERGREEN® Rankgitter	■	■
Gewicht in kg (ca.)	325		
Maße	B 73 cm, T 84 cm, H 125 cm		
Kompatible Abfallbehälter	 80 l  60 l / 120 l  240 l		



SILENT 242

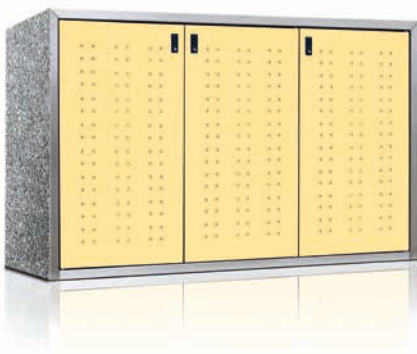

Details	Auswahlmöglichkeiten	Stahl	Edelstahl
Stein-Außenflächen	Sichtbeton, Eisgrau, Perlgrau, Veronarot, Granit Mixed, Perlmutter Schwarz	■	■
Türblattausführung	BASIS + TREND Duplex-Pulverlackierung siehe S. 2 PREMIUM Edelstahl siehe S. 2	■	■
Türrahmenausführung	Edelstahl In Türfarbe	■ ■	■
Verschluss-Systeme	Klapphebelverschluss Doppelschließung	■ ■	■ ■
Begrünungs-Systeme	EVERGREEN® Rankgitter	■	■
Gewicht in kg (ca.)	585		
Maße	B 137,5 cm, T 84 cm, H 125 cm		
Kompatible Abfallbehälter	 80 l  60 l / 120 l  240 l		

SILENT 243



Details	Auswahlmöglichkeiten	Stahl	Edelstahl
Stein-Außenflächen	Sichtbeton, Eisgrau, Perlgrau, Veronarot, Granit Mixed, Perlmutter Schwarz	■	■
Türblattausführung	BASIS + TREND Duplex-Pulverlackierung siehe S. 2 PREMIUM Edelstahl siehe S. 2	■	■
Türrahmenausführung	Edelstahl In Türfarbe	■ ■	■
Verschluss-Systeme	Klapphebelverschluss Doppelschließung	■ ■	■ ■
Begrünungs-Systeme	EVERGREEN® Rankgitter	■	■
Gewicht in kg (ca.)	830		
Maße	B 203 cm, T 84 cm, H 125 cm		
Kompatible Abfallbehälter	 80 l  60 l / 120 l  240 l		

SILENT LINIE Produkte

Steinschrank-Spezialsysteme.

Rolli-Schrank

ohne Boden für Rollstühle und Rollatoren



Details	Auswahlmöglichkeiten	Stahl	Edelstahl
Stein-Außenflächen	Sichtbeton, Eisgrau, Perlgrau, Veronarot, Granit Mixed, Perlmutter Schwarz	■	■
Türblattausführung	BASIS + TREND Duplex-Pulverlackierung siehe S. 2 PREMIUM Edelstahl siehe S. 2	■	■
Türrahmenausführung	Edelstahl In Türfarbe	■ ■	■
Verschluss-Systeme	Klapphebelverschluss Doppelschließung	■ ■	■ ■
Begrünungs-Systeme	EVERGREEN® Rankgitter	■	■
Gewicht in kg (ca.)	500		
Maße	B 81 cm, T 90 cm, H 131 cm		

SILENT MFB



Details	Auswahlmöglichkeiten	Stahl	Edelstahl
Stein-Außenflächen	Sichtbeton, Eisgrau, Perlgrau, Veronarot, Granit Mixed, Perlmutter Schwarz	■	■
Türblattausführung	BASIS + TREND Duplex-Pulverlackierung siehe S. 2 PREMIUM Edelstahl siehe S. 2	■	■
Türrahmenausführung	Edelstahl In Türfarbe	■ ■	■
Verschluss-Systeme	Klapphebelverschluss Doppelschließung	■ ■	■ ■
Begrünungs-Systeme	EVERGREEN® Rankgitter	■	■
Gewicht in kg (ca.)	500		
Maße	B 81 cm, T 90 cm, H 131 cm		
Kompatible Abfallbehälter	 240 SULO MFB, MEKAM		

■ = Standardausstattung ■ = Diese Artikel werden nur auftragsbezogen nach Kundenwunsch gefertigt. Lieferzeiten bitte anfragen. Stornierung und Umtausch sind ausgeschlossen.

SILENT LINIE Produkte

Steinschrank-Spezialsysteme.

SILENT 241 Depot



Details	Auswahlmöglichkeiten	Stahl	Edelstahl
Stein-Außenflächen	Sichtbeton, Eisgrau, Perlgrau, Veronarot, Granit Mixed, Perlmutter Schwarz	■	■
Türblattausführung	BASIS + TREND Duplex-Pulverlackierung siehe S. 2 PREMIUM Edelstahl siehe S. 2	■	■
Türrahmenausführung	Edelstahl In Türfarbe	■ ■	■
Verschluss-Systeme	Depotschloss	■	■
Begrünungs-Systeme	EVERGREEN® Rankgitter	■	■
Gewicht in kg (ca.)	325		
Maße	B 73 cm, T 84 cm, H 125 cm		
Fächeraufteilung			

SILENT 242 Depot



Details	Auswahlmöglichkeiten	Stahl	Edelstahl
Stein-Außenflächen	Sichtbeton, Eisgrau, Perlgrau, Veronarot, Granit Mixed, Perlmutter Schwarz	■	■
Türblattausführung	BASIS + TREND Duplex-Pulverlackierung siehe S. 2 PREMIUM Edelstahl siehe S. 2	■	■
Türrahmenausführung	Edelstahl In Türfarbe	■ ■	■
Verschluss-Systeme	Depotschloss	■	■
Begrünungs-Systeme	EVERGREEN® Rankgitter	■	■
Gewicht in kg (ca.)	585		
Maße	B 137,5 cm, T 84 cm, H 125 cm		
Fächeraufteilung			

Steinschränke als Durchreichen

bis 120 l: 121 ■ 122 ■

bis 240 l: 241 ■ 242 ■



Abb. SILENT 242-Durchreiche

Referenz-Schränke

Referenz-Schränke	Service
Referenz-Schränke bis max. 120 l: 121, 122 (siehe Seite 12)	Die aufgeführten Modelle der SILENT LINIE sind auf Anfrage als Durchreichen-Modelle lieferbar. Weitere Informationen (nicht jedoch Gewicht) entnehmen Sie bitte den jeweiligen Tabellen der Referenz-Modelle für die entsprechende Tonnengröße/-anzahl (siehe linke Spalte).
Referenz-Schränke bis max. 240 l: 241, 242 (siehe Seite 13)	

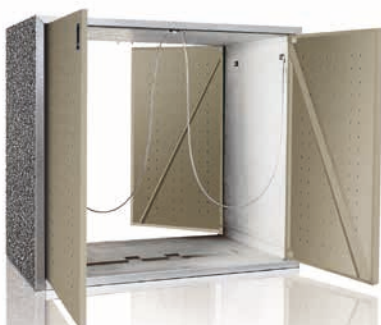

GELBE TONNE

ULL

SILENT LINIE

Modell 1001 für 4-Rad-Abfallbehälter.
Professionell für die Wohnungswirtschaft.

Die Vorteile auf einen Blick

1. Flüsterleises Handling
2. Effektiver Geruchsschutz
3. Exklusives Design
4. Kostensenkung um bis zu 25 %
5. Komfort für alle Anwender
6. Perfekte Mülltrennung



SILENT LINIE-Produktüberblick



SILENT LINIE
Steinschränke
für Abfall

SILENT LINIE
Steinschränke
für Papier

SILENT LINIE
Steinschränke für
Leichtverpackungen

SILENT LINIE
Steinschränke für
barrierefreie Lösungen

↑ Modell: SILENT 1001 Papier, Stein: Perlgrau; Stahl: Anthrazitgrau

← Modell: SILENT 1001, Stein: Perlmutter Schwarz; Stahl: Seidengrau

Effektiv und innovativ

SILENT 1001 – sammelt Abfall einfach genial.

Jetzt kann beides realisiert werden: Lärm reduzieren und gleichzeitig Kosten senken! **SILENT 1001** funktioniert ebenso leise wie ökonomisch. Die Einwurfberechtigung und -kontrolle halten die Müllkosten niedrig, und der Befüllgrad der Abfallbehälter wird um bis zu 30% verbessert. Im Vergleich zu offenstehenden Abfallbehältern sorgen die **SILENT 1001** Einwurföffnungen für einen verdichteten Abfalleinwurf.

Die Abfallmengen werden verkleinert und zerdrückt eingeworfen. Das verhindert Überfüllungen und vermeidet kostenintensives Aufsammeln herausfallender Abfälle. Durch sofortigen oder späteren Einbau eines Müllkostenverteilers (MKV) lässt

sich ein Verteilungsschlüssel einrichten, der Wohnungsnutzern eine Abrechnung nach dem Grad der Verursachung ermöglicht. Ebenso clever: **SILENT 1001** ermöglicht die Verwendung aller 4-Rad-Behälter bis 1.100 l oder von 2 x 240-l-2-Rad-Behältern. Immer flexibel für die zukünftige Abfallentsorgung.

Aufstellmöglichkeiten und Anwendungsbereiche: Nähe Eingangsbereich, barrierefreie Bedienung, optimale Mülltrennung, Müllkostenreduzierung.



Modell: **SILENT 1001**, Stein: Perlmutter Schwarz; Stahl: Seidengrau



Modell: **SILENT EH**, Stein: Sichtbeton; Stahl: Anthrazitgrau



Modell: **SILENT 1001**, Stein: Perlmutter Schwarz; Stahl: Anthrazitgrau



Modell: **SILENT 1001**, Stein: Sichtbeton; Stahl: Anthrazitgrau
→ Modell: **SILENT 1001**, Stein: Perlmutter Schwarz; Stahl: Seidengrau



i SILENT 1001 bietet mehr:

Hohe Befüllhöhe zur Müllkostensenkung

Ansprechendes exklusives Design

Vielfältige Lösungen aus einem Guss



SILENT LINIE Details

Innovative Technik schützt vor Lärm, Geruch und bietet Sicherheit und Komfort.

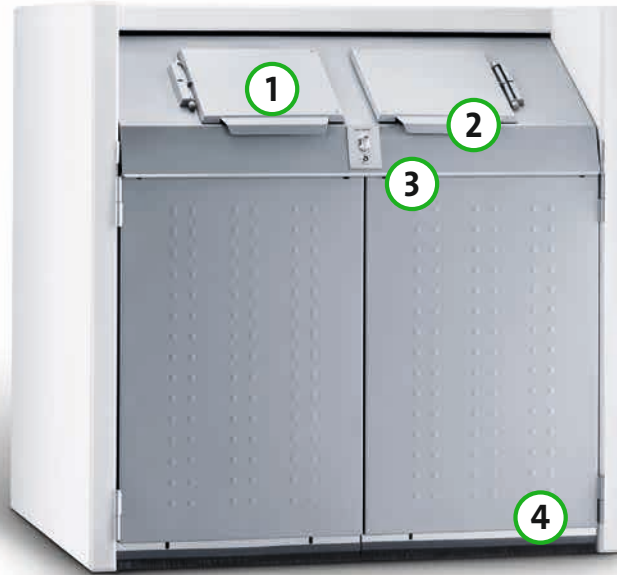

1 Bedienkomfort für jeden



Einhandbedienbarkeit
(Standard)
So haben Sie immer eine Hand zum Einwerfen frei!



Geringe Griffhöhe
(Standard)
Ideal auch für Kinder und Senioren, sogar für Rollstuhlfahrer

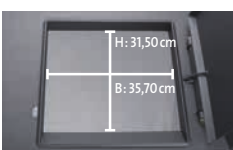

Schüttblech
(Standard)
So kann nichts danebengehen – der Platz wird nicht vermüllt!

2 Lärm- und Geruchsschutz



Deckel mit Feststeller und Teleskopdämpfer
(Standard)
Verhindert Lärm, Beschädigungen und Verletzungen



Geringe Spaltmaße
(Standard)
Besonders wichtig zur Vermeidung von Geruchsbelästigung



Gummidichtung
(Standard)
Verhindert Kaminzug für den perfekten Geruchsabschluss

3 Verschluss-Systeme



Mittelverschluss
(Standard)
Edelstahldreikantschloss für die Öffnungsklappe



Zentrale Schließung
(Optional)
Verriegelt selbstständig beide Einwurfdeckel und verhindert Fremdeinwurf

4 Funktionale Extras in Serie



Variables Schrammbord
(Standard)
Für Behälter von 240 l bis 1.100 l



Einstellbares Bodenabschlussblech mit Bürste gegen Nagetiere
(Standard)
Zum Erhalt der Hygiene



Schüttkanal
(Optional)
Für 240-l-Behälter

↑ Modell: **SILENT 1001**, Stein: Sichtbeton; Stahl: Weißaluminium

← Modell: **SILENT 1001**, Stein: Perlgrau; Stahl: Purpurrot

EVERGREEN® Rankgitter finden Sie auf Seite 60–63

www.paulwolff.de

SILENT LINIE Produkte

Steinschrank-Systeme bis 1.100 Liter.

SILENT 1001



Modell auch in
Edelstahl lieferbar!

Details	Auswahlmöglichkeiten	Stahl
Stein-Außenflächen	Sichtbeton, Eisgrau, Perlgrau, Veronarot, Granit Mixed, Perlmutter Schwarz	■
Stahlteile	BASIS + TREND Duplex-Pulverlackierung siehe S. 2 PREMIUM Edelstahl siehe S. 2	■ ■
Verschluss-Systeme	Dreikantschloss 8 mm für Öffnungsklappe Zentrale Schließung für Einwurfdeckel	■ ■
Begrünungs-Systeme	EVERGREEN® Rankgitter	■
Gewicht in kg (ca.)	1.500	
Maße	B 166 cm, T 132 cm, H 166 cm	
Kompatible Abfallbehälter	 2x240 l Kunststoff 660 l, 750 l Kunststoff 770 l Stahl 1.100 l Stahl 1.100 l Kunststoff 1.100 l Diamond	

SILENT 1001 LVP ■

für Leichtverpackungen



Größe Einwurfföffnung:
B 92 cm x H 36 cm

Details	Auswahlmöglichkeiten	Stahl
Stein-Außenflächen	Sichtbeton, Eisgrau, Perlgrau, Veronarot, Granit Mixed, Perlmutter Schwarz	■
Stahlteile	BASIS + TREND Duplex-Pulverlackierung siehe S. 2	■
Verschluss-Systeme	Dreikantschloss 8 mm für Öffnungsklappe Zentrale Schließung für Einwurfdeckel	■ ■
Begrünungs-Systeme	EVERGREEN® Rankgitter	■
Gewicht in kg (ca.)	1.500	
Maße	B 166 cm, T 132 cm, H 166 cm	
Kompatible Abfallbehälter	 660 l, 750 l Kunststoff 770 l Stahl 1.100 l Stahl 1.100 l Kunststoff 1.100 l Diamond	

■ = Standardausstattung ■ = Diese Artikel werden nur auftragsbezogen nach Kundenwunsch gefertigt. Lieferzeiten bitte anfragen. Stornierung und Umtausch sind ausgeschlossen.

SILENT LINIE Produkte

Steinschrank-Systeme bis 1.100 Liter.

SILENT 1001 Papier



Modell auch in
Edelstahl lieferbar!

Details	Auswahlmöglichkeiten	Stahl
Stein-Außenflächen	Sichtbeton, Eisgrau, Perlgrau, Veronarot, Granit Mixed, Perlmutter Schwarz	■
Stahlteile	BASIS + TREND Duplex-Pulverlackierung siehe S. 2 PREMIUM Edelstahl siehe S. 2	■ ■
Verschluss-Systeme	Dreikantschloss 8 mm für Öffnungsklappe	■
Begrünungs-Systeme	EVERGREEN® Rankgitter	■
Gewicht in kg	1.500	
Maße	B 166 cm, T 132 cm, H 166 cm	
Kompatible Abfallbehälter	660 l, 750 l Kunststoff 770 l Stahl 1.100 l Stahl 1.100 l Kunststoff 1.100 l Diamond	

SILENT EH



Modell für barriere-
freie Lösungen

Details	Auswahlmöglichkeiten	Stahl
Stein-Außenflächen	Sichtbeton, Eisgrau, Perlgrau, Veronarot, Granit Mixed, Perlmutter Schwarz	■
Stahlteile	BASIS + TREND Duplex-Pulverlackierung siehe S. 2	■
Verschluss-Systeme	Dreikantschloss 8 mm für Torblätter Zentrale Schließung für Einwurfdeckel	■ ■
Begrünungs-Systeme	EVERGREEN® Rankgitter	■
Antrittstufe	B 160 cm, T 60 cm, H 22 cm	
Gewicht in kg (ca.)	1.500	
Maße	B 160 cm, T 132 cm, H 155 cm	
Kompatible Abfallbehälter	2x240 l 660 l, 750 l Kunststoff 770 l Stahl 1.100 l Stahl 1.100 l Kunststoff 1.100 l Diamond	



AVANTGARDE LINIE

Für 2-Rad-Abfallbehälter.

Unübertroffen in Design und Komfort.

Die Merkmale überlegener Qualität

1. Exklusives Design
2. Wertvolle, von Hand gestockte Außenflächen
3. Flüsterleises Handling
4. Rahmenloser Corpus



AVANTGARDE LINIE- Produktüberblick



AVANTGARDE 241
Steinschränke
für Abfallbehälter



AVANTGARDE 242
Doppel-Steinschränke
für Abfallbehälter

↑ Modell: AVANTGARDE 242, Stein: Eisgrau; Stahl: Weißaluminium

← Modell: AVANTGARDE 242, Stein: Anthrazit; Stahl: Edelstahl

Erfüllt höchste Ansprüche

Mit dem vorbildlichen AVANTGARDE-Design.

Die Steinschränke **AVANTGARDE LINIE** für 2 Rad-Abfallbehälter präsentieren sich neu. Neue doppelwandige und superleise Türen kombiniert mit exklusivem Design, passend zu jeder hochwertigen Architektur.

Die **AVANTGARDE LINIE** besticht durch einen rahmenlosen Corpus. Zur Auswahl stehen duplex-pulverbeschichtete Türen in Basis- und Trendfarben sowie Türen aus Edelstahl, deren exklusives Noppendesign den Steinschränken der **AVANTGARDE LINIE** eine unvergleichliche schlanke Optik verleiht. Die neu

entwickelten doppelwandigen Türen besitzen einen Klapphebelverschluss, der ein bequemes und leises Verschließen der Steinschränke ermöglicht. Die bewährte Schließtechnik überzeugt in der täglichen Bedienung.

Die von Hand gestockten Außenflächen vermitteln eine feinkörnige natursteinhafte Optik, die abhängig von der Außenfläche einen Oberflächenschutz besitzen. Vier verschiedene Stein-Außenflächen stehen zur Auswahl. Sie passen harmonisch zu zeitgemäßer Architektur.



Modell: AVANTGARDE 242, Stein: Anthrazit; Stahl: Edelstahl



Modell: AVANTGARDE 242, Stein: Anthrazit; Stahl: Edelstahl
→ Modell: AVANTGARDE 242, Stein: Redomit Pepita; Stahl: Reinweiß

 **Die Vorzüge der AVANTGARDE LINIE:**

- Exklusives Design
- Wertvolle, von Hand gestockte Außenflächen
- Flüsterleises Handling
- Rahmenloser Corpus

AVANTGARDE LINIE Details

Das Vertrauen auf Qualität zahlt sich aus.



1 Bedienkomfort für jeden

Für jeden gängigen Abfallbehälter. Leicht bedienbar für alle Anwender.



Kippausparung
Räderarretierung für alle Abfallbehälter



Fangschlaufe
(Standard)
Für optimalen Bedienkomfort

2 Verschluss-Systeme

Immer leise auf und zu. Mit der Option für Schließzylinder passend zur Objektanlage.



Klapphebelverschluss
(Standard)
Einfaches Zylinderschloss



Doppelschließung
(Optional)
Selbsttätig schließend, inkl. 1 x Dreikantschloss und 1 x vorbereitet für PHZ 10/50

3 EVERGREEN®

Rankgitter für PAUL WOLFF Steinschränke.





EVERGREEN® Rankgitter
(Optional)
Für optimalen Schutz und zur Begrünung

AVANTGARDE LINIE Produkte

Steinschrank-Systeme bis 240 Liter.



AVANTGARDE 241



Details	Auswahlmöglichkeiten	Stahl	Edelstahl
Stein-Außenflächen	Procarat Mixed, Prosatin, Redomit Pepita, Anthrazit	■	■
Türblattausführung	BASIS + TREND Duplex-Pulverlackierung siehe S. 2 PREMIUM Edelstahl siehe S. 2	■	■
Verschluss-Systeme	Klapphebelverschluss Doppelschließung	■ ■	■ ■
Begrünungs-Systeme	EVERGREEN® Rankgitter	■	■
Gewicht in kg (ca.)	400		
Maße	B 73 cm, T 84 cm, H 125 cm		
Kompatible Abfallbehälter	 80 l  60 l / 120 l  240 l		

AVANTGARDE 242



Details	Auswahlmöglichkeiten	Stahl	Edelstahl
Stein-Außenflächen	Procarat Mixed, Prosatin, Redomit Pepita, Anthrazit	■	■
Türblattausführung	BASIS + TREND Duplex-Pulverlackierung siehe S. 2 PREMIUM Edelstahl siehe S. 2	■	■
Verschluss-Systeme	Klapphebelverschluss Doppelschließung	■ ■	■ ■
Begrünungs-Systeme	EVERGREEN® Rankgitter	■	■
Gewicht in kg (ca.)	700		
Maße	B 137,5 cm, T 84 cm, H 125 cm		
Kompatible Abfallbehälter	 80 l  60 l / 120 l  240 l		

■ = Standardausstattung ■ = Diese Artikel werden nur auftragsbezogen nach Kundenwunsch gefertigt. Lieferzeiten bitte anfragen. Stornierung und Umtausch sind ausgeschlossen.



AVANTGARDE LINIE

110.0 SOLO – ausgezeichnet in Funktionalität und Design.

Fünf Argumente, die zählen

1. Hohe Funktionalität
2. Harmonisches Design
3. Bedienfreundlich für alle
4. Praktische Details
5. Gute Wirtschaftlichkeit



AVANTGARDE LINIE- Produktüberblick



110.0 SOLO
Steinschränke
für Abfallbehälter

AVANTGARDE 110.0 SOLO

Für 4-Rad-Abfallbehälter.

Wenn eine einzigartige Erscheinung gefragt ist.



Modell: 110.0 SOLO, Stein: Anthrazit; Stahl: Eisenglimmer

Viele Büro- und Wohnanlagen gewinnen entscheidend an Attraktivität, wenn auch das Ambiente der Außenbereiche gepflegt ist. Im Blickpunkt stehen dabei vor allem die meist groß angelegten Abfallplätze. Darum fällt die Entscheidung für **AVANTGARDE 110.0 SOLO** leicht.

Architektonisch fügt sie sich perfekt ein. Zur Auswahl stehen vier verschiedene von Hand gestockte Steinaußenflächen, die mit Oberflächenschutz behandelt sind. Außerdem acht neue Farbtöne (zwei Basis- und sechs Trend-Farben) für die duplex-pulverlackierten Stahlteile.

Mit dem guten Aussehen harmonisiert die ausgereifte Technik. Von profilierten Aluminium-Griffleisten und intelligenten Verschluss-Systemen über die variablen Schrammborde für unterschiedliche Abfallbehälter (von 1.100 l oder 2 x 240 l) bis zur sauberen Lösung beim Bodenabschlussblech für mehr Hygiene. Die angepassten, lärmämpfenden Kunststoff-Einwurföffnungen sowie die Abschließmöglichkeit garantieren eine erheblich bessere Nutzung des Behältervolumens. Das steigert die Wirtschaftlichkeit.



Modell: 110.0 SOLO, Stein: Redomit Pepita; Stahl: Stahlblau

→ Modell: 110.0 SOLO, Stein: Redomit Pepita; Stahl: Eisenglimmer
Extra: EVERGREEN® Rankgitter

i Die AVANTGARDE LINIE sichert Vorsprung:

Maximale Wirtschaftlichkeit dank optimaler Nutzung

Höchster Bedienkomfort für alle Anwender

Geregeltes Befüllen durch beste Verschluss-Systeme



AVANTGARDE LINIE Details

Die Summe attraktiver und praktischer Vorzüge.



1 Bedienkomfort für jeden



Einhandbedienbarkeit
(Standard)
So haben Sie immer eine Hand zum Einwerfen frei!



Design-Griffleiste
(Standard)
Aus hochwertigem profiliertem Aluminiumguss

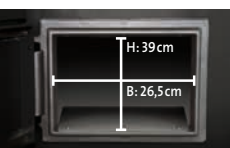

Schüttblech und Kunststoffrahmen
(Standard)
So kann nichts daneben gehen – der Platz wird nicht vermüllt!

2 Verschluss-Systeme



Doppelschließung für Öffnungsklappe
(Standard)
Selbsttätig schließend,
inkl. 1 x Dreikantschloss und
1 x vorbereitet für PHZ 10/30



Zentrale Schließung
(Optional)
Verriegelt selbstständig beide
Einwurfdeckel und verhindert
Fremdeinwurf



Deckelfeststeller (Kunststoff)
(Standard)
Arretierung verhindert unnötigen
Lärm und Beschädigungen

3 Tür-Design



Noppenblech
(Standard)

4 Funktionale Extras in Serie



Variables Schrammbord
(Standard)
Für Behälter von 240 l bis 1.100 l



Einstellbares Bodenabschlussblech gegen Nagetiere
(Standard)
Zum Erhalt der Hygiene



Schüttkanal
(Optional)
Für 240-l-Behälter

AVANTGARDE LINIE Produkte

Steinschrank-Systeme bis 1.100 Liter.

110.0 SOLO



Details

Auswahlmöglichkeiten

Stahl

Stein-Außenflächen	Procarat Mixed, Prosatin, Redomit Pepita, Anthrazit	■
Stahlteile	BASIS + TREND Duplex-Pulverlackierung siehe S. 2	■
Türblattausführung	Noppenblech	■
Verschluss-Systeme	Doppelschließung für Öffnungsklappe Zentrale Schließung für Einwurfdeckel	■ ■
Begrünungs-Systeme	EVERGREEN® Rankgitter	■
Gewicht in kg (ca.)	1.500	
Maße	B 166 cm, T 132 cm, H 166 cm	
Kompatible Abfallbehälter	2x240 l 660 l, 750 l Kunststoff 770 l Stahl 1.100 l Stahl 1.100 l Kunststoff 1.100 l Diamond	

■ = Standardausstattung ■ = Diese Artikel werden nur auftragsbezogen nach Kundenwunsch gefertigt. Lieferzeiten bitte anfragen. Stornierung und Umtausch sind ausgeschlossen.

i Die KLASSIK LINIE zeigt Klasse:

Bestens bewährt seit über 50 Jahren

Unbegrenzt ersetz- und erweiterbar

Wahlweise vier verschiedene Verschluss-Systeme

KLASSIK LINIE

Für 2-Rad-Abfallbehälter.

Tag für Tag unverwüstlich im Einsatz.



Die Vorteile liegen auf der Hand

1. Über 50 Jahre bewährt
2. Robuste Zuverlässigkeit
3. Ideal zum Nachrüsten
4. Umfangreiche Produktpalette

KLASSIK LINIE-Produktüberblick



KLASSIK LINIE
Steinschränke für
Müllbehälter

KLASSIK LINIE
Steinschränke
für Bioabfälle

KLASSIK LINIE
Steinschränke mit
Deckeln im Dach

KLASSIK LINIE
Steinschränke als
Durchreichen

KLASSIK LINIE
Mauerwerkstüren

↑ Modell: 1202 Doppelschrank, Stein: Sichtbeton; Stahl: stückfeuverzinkt
 ← Modell: 1203 Dreifachschrank, Stein: Sichtbeton; Stahl: stückfeuverzinkt

Gut in Form und funktionell

Diese Klassiker überzeugen mit klarer Optik und einem zuverlässigen Charakter.

Es gibt Dinge, die sind einfach nicht zu verbessern. Die **KLASSIK LINIE** von **PAUL WOLFF** gehört dazu. Seit über fünf Jahrzehnten sind diese unverwüstlichen Steinschränke ein fester Bestandteil unseres Straßenbildes. Vom ersten Tag an verrichten sie ihren Dienst problemlos gründlich. Dabei treten sie immer ganz sachlich in Erscheinung. Hierfür stehen drei verschiedene Außenflächen zur Auswahl. Die Stahlteile sind generell stückfeuerverzinkt nach DIN EN ISO 1461.

Die täglichen Belastungen können unseren Klassikern kaum etwas anhaben. Schließlich steckt darin die gesamte Erfahrung und das Produktions-Know-how von **PAUL WOLFF**. Selbstverständlich ist die **KLASSIK LINIE** jederzeit nachlieferbar und unbegrenzt ersetz- und erweiterbar. Für vielfältige Einsatzmöglichkeiten steht eine Fülle von Verschluss-Systemen zur Verfügung. So fügt sich alles zu einem praktischen Ganzen zusammen.



Modell: 1202 Zweifachschrank, Stein: Sichtbeton; Stahl: stückfeuerverzinkt



Modell: 1202 Zweifachschrank, Stein: Sichtbeton; Stahl: stückfeuerverzinkt



Modell: 1203 Dreifachschrank, Stein: Sichtbeton; Stahl: stückfeuerverzinkt



Modell: 1203 Dreifachschrank, Stein: Waschbeton; Stahl: stückfeuerverzinkt; Extra: EVERGREEN®

KLASSIK LINIE Details

Für 2-Rad-Abfallbehälter: damit die Abfallentsorgung komfortabel, sicher und ganz nach Wunsch gelingt.



1 Standard-/Sonderausstattung

Für einfache Bedienung und eine zweckmäßige Entsorgung aller Abfälle.

2 Verschluss-Systeme

Verschluss-Systeme bedarfsgerecht zum Schutz vor „Fremdentsorgung“ und passend zur Schließanlage.

3 EVERGERREN®

Rankgitter für PAUL WOLFF Steinschränke.



Fangschlaufe
(Standard)



Sackhalterungen
(Optional)
Für Kunststoff- oder Papiersäcke, 30 oder 40 cm Durchmesser



Kippausparung
Räderarretierung für alle Abfallbehälter



Dreikantschloss
(Optional)
Ausführung 8 mm



Zylinderschloss
(Optional)
Ausführung einfach



Kastenschloss
(Optional)
Selbsttätig schließend, vorgef. für PHZ 10/30, mit Regenschutz u. Feder



Doppelschließung
(Optional) Selbsttätig schließend, inkl. 1x Dreikantschloss u. 1x vorgef. für PHZ 10/30



EVERGREEN® Rankgitter
(Optional)
Für optimalen Schutz und zur Begrünung

KLASSIK LINIE Produkte

Steinschrank-Systeme bis 120 Liter.

Einzelsschrank 1201



Details	Auswahlmöglichkeiten	Stahl
Stein-Außenflächen	Sichtbeton, Waschbeton, Sandbeton	■
Türblatt- und Rahmenausführung	Stückfeuerverzinkt	■
Verschluss-Systeme	Zylinder-/Dreikantschloß 8 mm Kastenschloß für PHZ, vorge richtet Doppelschließung inkl. 1 x Dreikantschloß und 1 x vorge richtet für PHZ 10/30	■ ■ ■
Begrünungs-Systeme	EVERGREEN® Rankgitter	■
Gewicht in kg (ca.)	300	
Maße	B 63 cm, T 69 cm, H 110 cm	
Kompatible Abfallbehälter	 80 l  60 l / 120 l	

Doppelschrank 1202



Details	Auswahlmöglichkeiten	Stahl
Stein-Außenflächen	Sichtbeton, Waschbeton, Sandbeton	■
Türblatt- und Rahmenausführung	Stückfeuerverzinkt	■
Verschluss-Systeme	Zylinder-/Dreikantschloß 8 mm Kastenschloß für PHZ, vorge richtet Doppelschließung inkl. 1 x Dreikantschloß und 1 x vorge richtet für PHZ 10/30	■ ■ ■
Begrünungs-Systeme	EVERGREEN® Rankgitter	■
Gewicht in kg (ca.)	425	
Maße	B 117,5 cm, T 69 cm, H 110 cm	
Kompatible Abfallbehälter	 80 l  60 l / 120 l	

Dreifachschrank 1203



Details	Auswahlmöglichkeiten	Stahl
Stein-Außenflächen	Sichtbeton, Waschbeton, Sandbeton	■
Türblatt- und Rahmenausführung	Stückfeuerverzinkt	■
Verschluss-Systeme	Zylinder-/Dreikantschloß 8 mm Kastenschloß für PHZ, vorge richtet Doppelschließung inkl. 1 x Dreikantschloß und 1 x vorge richtet für PHZ 10/30	■ ■ ■
Begrünungs-Systeme	EVERGREEN® Rankgitter	■
Gewicht in kg (ca.)	570	
Maße	B 172 cm, T 69 cm, H 110 cm	
Kompatible Abfallbehälter	 80 l  60 l / 120 l	

■ = Standardausstattung ■ = Diese Artikel werden nur auftragsbezogen nach Kundenwunsch gefertigt. Lieferzeiten bitte anfragen. Stornierung und Umtausch sind ausgeschlossen.

KLASSIK LINIE Produkte

Steinschrank-Systeme bis 240 Liter.

Einzelschrank 2412



Details	Auswahlmöglichkeiten	Stahl
Stein-Außenflächen	Sichtbeton, Waschbeton, Sandbeton	■
Türblatt- und Rahmenausführung	Stückfeuerverzinkt	■
Verschluss-Systeme	Zylinder-/Dreikantschloss 8 mm Kastenschloss für PHZ, vorbereitet Doppelschließung inkl. 1 x Dreikantschloss und 1 x vorbereitet für PHZ 10/30	■ ■ ■
Begrünungs-Systeme	EVERGREEN® Rankgitter	■
Gewicht in kg (ca.)	345	
Maße	B 73 cm, T 84 cm, H 125 cm	
Kompatible Abfallbehälter	80 l 60 l / 120 l 240 l	

Doppelschrank 2422



Details	Auswahlmöglichkeiten	Stahl
Stein-Außenflächen	Sichtbeton, Waschbeton, Sandbeton	■
Türblatt- und Rahmenausführung	Stückfeuerverzinkt	■
Verschluss-Systeme	Zylinder-/Dreikantschloss 8 mm Kastenschloss für PHZ, vorbereitet Doppelschließung inkl. 1 x Dreikantschloss und 1 x vorbereitet für PHZ 10/30	■ ■ ■
Begrünungs-Systeme	EVERGREEN® Rankgitter	■
Gewicht in kg (ca.)	585	
Maße	B 137,5 cm, T 84 cm, H 125 cm	
Kompatible Abfallbehälter	80 l 60 l / 120 l 240 l	

Dreifachschrack 2432



Details	Auswahlmöglichkeiten	Stahl
Stein-Außenflächen	Sichtbeton, Waschbeton, Sandbeton	■
Türblatt- und Rahmenausführung	Stückfeuerverzinkt	■
Verschluss-Systeme	Zylinder-/Dreikantschloss 8 mm Kastenschloss für PHZ, vorbereitet Doppelschließung inkl. 1 x Dreikantschloss und 1 x vorbereitet für PHZ 10/30	■ ■ ■
Begrünungs-Systeme	EVERGREEN® Rankgitter	■
Gewicht in kg (ca.)	780	
Maße	B 203 cm, T 84 cm, H 125 cm	
Kompatible Abfallbehälter	80 l 60 l / 120 l 240 l	

KLASSIK LINIE Produkte

Steinschrank-Spezialsysteme.

Bioabfallschrank ■ 2416



Nur DIN rechts



Details

Auswahlmöglichkeiten

Stahl

Stein-Außenflächen	Sichtbeton, Waschbeton, Sandbeton	■
Türblatt- und Rahmenausführung	Stückfeuerverzinkt	■
Verschluss-Systeme	Doppelschließung inkl. Dreikant- und Kastenschloss für PHZ, vorgefertigt	■
Biofilter	Optional	■
Gewicht in kg (ca.)	330	
Maße	B 73 cm, T 84 cm, H 110 cm	
Kompatible Abfallbehälter	 80 l  60 l / 120 l  240 l	

■ = Standardausstattung ■ = Diese Artikel werden nur auftragsbezogen nach Kundenwunsch gefertigt. Lieferzeiten bitte anfragen. Stornierung und Umtausch sind ausgeschlossen.

KLASSIK LINIE Produkte

Steinschrank-Spezialsysteme.

Steinschränke als Durchreichen

bis 120 l: bis 240 l:

1215 ■

2415 ■

1225 ■

2425 ■

1235 ■

2435 ■



Abb. 2425

Referenz-Schränke

Referenz-Schränke

bis max. 120 l:

1201, 1202, 1203

(siehe Seite 40)

Referenz-Schränke

bis max. 240 l:

2412, 2422, 2432

(siehe Seite 41)

Service

Die aufgeführten Modelle der **KLASSIK LINIE** sind auf Anfrage als Durchreichen-Modelle lieferbar.

Weitere Informationen (nicht jedoch Gewicht) entnehmen Sie bitte den jeweiligen Tabellen der Referenz-Modelle für die entsprechende Tonnengröße/-anzahl (siehe linke Spalte).

Steinschränke mit Deckel im Dach

bis 240 l:

2414 ■

2424 ■



Abb. 2424

Referenz-Schränke

Referenz-Schränke

bis max. 240 l:

2412, 2422

(siehe Seite 41)

Service

Die aufgeführten Modelle der **KLASSIK LINIE** sind auf Anfrage auch als Steinschrank mit im Dach integriertem Deckel erhältlich.

Die Anzahl der Türen entspricht der Anzahl der Deckel im Dach. Sowohl für die Deckel als auch für die Türen sind Schloss-Systeme lieferbar.

Weitere Informationen (nicht jedoch Gewicht) entnehmen Sie bitte den jeweiligen Tabellen der Referenz-Modelle für die entsprechende Tonnengröße/-anzahl (siehe linke Spalte).

Optisch dezent integriert

Die **KLASSIK LINIE** eröffnet neue Möglichkeiten mit Türen zum Einbau in das Mauerwerk.

Auf der Suche nach einer eleganten Lösung zum Verbergen von Abfallbehältern kann im Mauerwerk eine entsprechende Nische angelegt werden. Passend dazu bietet **PAUL WOLFF** Einzel-, Doppel- und auch Dreifachtüren im bewährten Design der **KLASSIK LINIE**. Sie ermöglichen das dezente Einstellen von Abfallbehältern bis 120 l oder bis 240 l Inhalt. Einfach perfekt und ebenso unverwüstlich in der täglichen Anwendung.

Für umfassenden Schutz und vollkommene Sicherheit stehen insgesamt vier verschiedene Verschluss-Systeme zur Auswahl. Ausgerüstet mit Zylinder-, Dreikant-, Kastenschloss oder Doppelschließung. Vorsorglich weisen wir darauf hin, dass für ein optimales Erscheinungsbild äußerst akkurate Mauerarbeiten erforderlich sind. Darüber hinaus empfehlen wir, bereits in der Planungsphase ein Beratungsgespräch mit uns zu führen.



Modell: **Doppeltür 1202**, Stahl: stückfeuerverzinkt

KLASSIK LINIE Produkte

Mauerwerkstüren für bis zu 240 Liter.

Türen zum Einbau in das Mauerwerk, max. 120 l:¹

Einzeltür 1201 ST

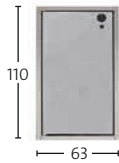

Doppeltür 1202 ST

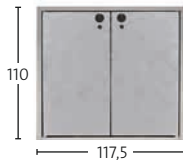

Dreifachtür 1203 ST

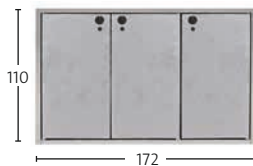

Maße in cm

Details	Auswahlmöglichkeiten	Einzeltür 1201 ST	Doppeltür 1202 ST	Dreifachtür 1203 ST
Verschluss-Systeme	Zylinder-/Dreikantschloss 8 mm Kastenschloss für PHZ, vorbereitet Doppelschließung	■ ■ ■	■ ■ ■	■ ■ ■
Stahltür	Mit Fangschlaufe und Kipprahmen für fahrbare Gefäße, DIN links, auf Wunsch DIN rechts Mit 2 Fangschlaufen und 2 Kipprahmen für fahrbare Gefäße Mit 3 Fangschlaufen und 3 Kipprahmen für fahrbare Gefäße	■	■	■
Gewicht in kg (ca.)		30	55	80
Kompatible Abfallbehälter	80 l 60 l / 120 l			

Türen zum Einbau in das Mauerwerk, max. 240 l:¹

Einzeltür 2412 ST

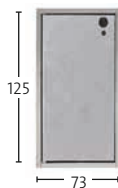

Doppeltür 2422 ST

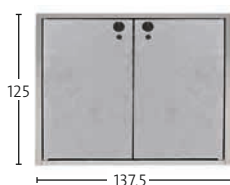

Maße in cm

Details	Auswahlmöglichkeiten	Einzeltür 2412 ST	Doppeltür 2422 ST
Verschluss-Systeme	Zylinder-/Dreikantschloss 8 mm Kastenschloss für PHZ, vorbereitet Doppelschließung	■ ■ ■	■ ■ ■
Stahltür	Mit Fangschlaufen und Kipprahmen für fahrbare Gefäße, DIN links, auf Wunsch DIN rechts Mit 2 Fangschlaufen und 2 Kipprahmen für fahrbare Gefäße	■	■
Gewicht in kg (ca.)		30	55
Kompatible Abfallbehälter	80 l 60 l / 120 l 240 l		

■ = Standardausstattung
■ = Diese Artikel werden nur auftragsbezogen nach Kundenwunsch gefertigt. Lieferzeiten bitte anfragen. Stornierung und Umtausch sind ausgeschlossen. Bitte beachten Sie unsere Einbauanleitung.

¹ Standardausstattung Stahltüren: Stahltüren zum Einbau in das Mauerwerk werden **nicht** lackiert angeboten. Die Einbauöffnung sollte 6 cm kleiner als die Gesamtbreite und die Gesamthöhe des Rahmens sein. Alle Türrahmen werden 40 mm x 40 mm Winkelstahl gefertigt und sind mit Befestigungsankern versehen.



KLASSIK LINIE EV plus 110.0

Für 4-Rad-Abfallbehälter.
Der erfolgreichste Typ!

Mit klassischen Vorteilen

1. Robust und unverwüstlich
2. Technisch ausgereift
3. Für alle Fälle



KLASSIK LINIE-Produktüberblick



KLASSIK LINIE
Steinschränke
für Abfall



KLASSIK LINIE
Steinschränke
für Papier



KLASSIK LINIE
Steinschränke für
Leichtverpackungen



KLASSIK LINIE
Steinschränke für
barrierefreie Lösungen

↑ Modell: EV plus 110.0, Stein: Sichtbeton; Stahl: stückfeuerverzinkt

← Modell: EV plus 110.0, Stein: Sichtbeton; Stahl: stückfeuerverzinkt

Löst Müllprobleme

Für mehr Ordnung, Sauberkeit und Hygiene.



Modell: EV 110.0, Stein: Sichtbeton; Stahl: stückfeuerverzinkt

Große Wohnobjekte erfordern spezielle Lösungen für eine zeitgemäße Abfallentsorgung. Vor allem die zu trennenden Abfälle verursachen oft ein unkontrolliertes Durcheinander von Abfallbehältern. Schädlinge und Ungeziefer gehen damit Hand in Hand, und unbefugtes Entsorgen ist ebenso vorprogrammiert. Das muss nicht sein. Für geordnete Sammelplätze gibt es die **KLASSIK LINIE** von **PAUL WOLFF**. Zur Erhöhung der Sauberkeit und zur Senkung der Abfallmengen und Entsorgungskosten.

Jedes Konstruktionsdetail ist auf besonderen Nutzen ausgerichtet. Spezielle Einwurflappen dienen dem kontrollierten Abfalleinwurf. Große Einwurfoffnungen sind Wertstoffsäcken und Gewerbemüll angepasst. Schmale Schlitz eignen sich für Papiereinwurf, und beschriftete Kennzeichnungsschilder aus massivem Stahl in den Fraktionsfarben organisieren optisch die Mülltrennung. Schüttkanäle für 240-l-Behälter sind optional. Die Funktion dominiert, und die gesamte Konstruktion ist auf Langlebigkeit getrimmt.



Modell: EV plus 110.0, Stein: Sichtbeton; Stahl: stückfeuerverzinkt

→ Modell: EV plus 110.0, Stein: Sichtbeton; Stahl: stückfeuerverzinkt



 **Klassisch robust konstruiert:**

Torblatt mit Profilstahlrohrrahmen

Qualitätsstahlblech stückfeuerverzinkt

Betongehäuse mit Wandstärke bis 10 cm



KLASSIK LINIE Details

Rundum perfekt ausgestattet zur dauerhaften Lösung komplexer Entsorgungsaufgaben.



1 Bedienkomfort



Einhandbedienbarkeit
(Standard)
So haben Sie immer eine Hand zum Einwerfen frei!



Geringe Griffhöhe
(Standard)
Ideal auch für Kinder und Senioren, sogar für Rollstuhlfahrer



Schüttblech
(Standard)
So kann nichts danebengehen – der Platz wird nicht vermüllt!

2 Verschluss-Systeme



Öffnungsklappenverschluss
(Standard)
Dreikantschloss mit Führungsröhrchen für die Entsorger



Zentrale Schließung
(Optional)
Verriegelt selbstständig beide Einwurfdeckel und verhindert Fremdeinwurf



Deckelfeststeller
(Standard)
Verhindert unnötigen Lärm und Beschädigungen

3 Funktionale Extras in Serie



Variables Schrammbord
(Standard)
Für Behälter von 240 l bis 1.100 l



Einstellbares Bodenabschlussblech gegen Nagetiere
(Standard)
Zum Erhalt der Hygiene



Schüttkanal
(Optional)
Für 240-l-Behälter

↑ Modell: **EV plus 110.0**, Stein: Sichtbeton; Stahl: stückfeuerverzinkt

← Modell: **EV plus 110.0**, Stein: Sichtbeton; Stahl: stückfeuerverzinkt

EVERGREEN® Rankgitter finden Sie auf Seite 60–63

KLASSIK LINIE Produkte

Steinschrank-Spezialsysteme.

EV plus 110.0



Details	Auswahlmöglichkeiten	EV plus 110.0
Stein-Außenflächen	Sichtbeton, Waschbeton, Sandbeton	■
Stahlteile	Stückfeuerverzinkt, Lackierung auf Anfrage	■
Verschluss-Systeme	Dreikantschloss 8 mm für Öffnungsklappe Zentrale Schließung für Einwurfdeckel	■ ■
Begrünungs-Systeme	EVERGREEN® Rankgitter	■
Gewicht in kg (ca.)	1.500	
Maße	B 166 cm, T 132 cm, H 166 cm	
Kompatible Abfallbehälter	2x240 l 660 l, 750 l Kunststoff 770 l Stahl 1.100 l Stahl 1.100 l Kunststoff 1.100 l Diamond	

EV plus 110.0 LVP

für Leichtverpackungen



Details	Auswahlmöglichkeiten	EV plus 110.0 LVP
Stein-Außenflächen	Sichtbeton, Waschbeton, Sandbeton	■
Stahlteile	Stückfeuerverzinkt, Lackierung auf Anfrage	■
Verschluss-Systeme	Dreikantschloss 8 mm für Öffnungsklappe Zentrale Schließung für Einwurfdeckel	■ ■
Begrünungs-Systeme	EVERGREEN® Rankgitter	■
Gewicht in kg (ca.)	1.500	
Maße	B 166 cm, T 132 cm, H 166 cm	
Kompatible Abfallbehälter	660 l, 750 l Kunststoff 770 l Stahl 1.100 l Stahl 1.100 l Kunststoff 1.100 l Diamond	

EV plus 110.0 Papier



Details	Auswahlmöglichkeiten	EV plus 110.0 Papier
Stein-Außenflächen	Sichtbeton, Waschbeton, Sandbeton	■
Stahlteile	Stückfeuerverzinkt, Lackierung auf Anfrage	■
Verschluss-Systeme	Dreikantschloss 8 mm für Öffnungsklappe	■
Begrünungs-Systeme	EVERGREEN® Rankgitter	■
Gewicht in kg (ca.)	1.500	
Maße	B 166 cm, T 132 cm, H 166 cm	
Kompatible Abfallbehälter	660 l, 750 l Kunststoff 770 l Stahl 1.100 l Stahl 1.100 l Kunststoff 1.100 l Diamond	



■ = Standardausstattung ■ = Diese Artikel werden nur auftragsbezogen nach Kundenwunsch gefertigt. Lieferzeiten bitte anfragen. Stornierung und Umtausch sind ausgeschlossen.

KLASSIK LINIE Produkte

Steinschrank-Spezialsysteme.

EH 1100



Details	Auswahlmöglichkeiten	EH 1100
Stein-Außenflächen	Sichtbeton, Waschbeton, Sandbeton	■
Stahlteile	Stückfeuerverzinkt, Lackierung auf Anfrage	■
Verschluss-Systeme	2 x Kastenschloss für PHZ, vorbereitet 2 x Dreikantschloss für Einwurfdeckel	■ ■
Begrünungs-Systeme	EVERGREEN® Rankgitter	■
Antrittstufe	B 160 cm, T 60 cm, H 22 cm	
Gewicht in kg (ca.)	1.500	
Maße	B 160 cm, T 132 cm, H 155 cm	
Kompatible Abfallbehälter	 660 l Kunststoff  770 l Stahl  1.100 l Stahl  1.100 l Kunststoff  1.100 l Diamond	



i Im Profi-Bereich immer bestens aufgestellt:

Ohne Boden für mobile Geräte an Tankstellen und Waschanlagen, für Gasflaschen oder Krankenfahrstühle. Erhältlich auch mit Boden für fest eingebaute Aggregate, Verteilerstationen oder Wassertechnik.



TECHNIK LINIE

Hart im Nehmen – für Gewerbe und Industrie.

Souverän und robust in allen Situationen

- 1.** Kompromisslos zuverlässig
- 2.** Universell einsetzbar
- 3.** Verschiedene Formate
- 4.** Mit oder ohne Boden
- 5.** Individuelle Ausstattung



TECHNIK LINIE- Produktüberblick



GS1–GS7
Steinschränke
ohne Boden



GS21–GS32
Steinschränke
mit Boden

↑ Modell: **GS 5**, Stein: Waschbeton; Stahl: stückfeuerverzinkt
← Modell: **GS 5**, Stein: Waschbeton; Stahl: stückfeuerverzinkt



TECHNIK LINIE Produkte

Steinschrank-Systeme für Geräte.

GS 1



Details	Auswahlmöglichkeiten	GS 1 ohne Boden
Stein-Außenflächen	Sichtbeton, Waschbeton, Sandbeton	■
Stahltür	Profiliert	■
Verschluss-Systeme	Schwenkebelverschluss inkl. PHZ 10/30 mm, selbstschließend Doppelschwenkebelverschluss inkl. 1 x PHZ 10/30 mm, selbstschließend	■ ■
Materialstärke	5–8 cm, umlaufendes Schrammbord (ca. 19 cm) an Seiten und Rücken, ohne Boden	■
Gewicht in kg (ca.)	1.220	
Maße außen	B 160 cm, T 132 cm, H 155 cm	
Maße innen	Auf Anfrage	

GS 2



Details	Auswahlmöglichkeiten	GS 2 ohne Boden
Stein-Außenflächen	Sichtbeton, Waschbeton, Sandbeton	■
Stahltür	Profiliert	■
Verschluss-Systeme	Schwenkebelverschluss inkl. PHZ 10/30 mm, selbstschließend Doppelschwenkebelverschluss inkl. 1 x PHZ 10/30 mm, selbstschließend	■ ■
Materialstärke	5–8 cm, umlaufendes Schrammbord (ca. 19 cm) an Seiten und Rücken, ohne Boden	■
Gewicht in kg (ca.)	1.220	
Maße außen	B 137 cm, T 160 cm, H 155 cm	
Maße innen	Auf Anfrage	

GS 5



Details	Auswahlmöglichkeiten	GS 5 ohne Boden
Stein-Außenflächen	Sichtbeton, Waschbeton, Sandbeton	■
Stahltür	Profiliert	■
Verschluss-Systeme	Schwenkebelverschluss inkl. PHZ 10/30 mm, selbstschließend Doppelschwenkebelverschluss inkl. 1 x PHZ 10/30 mm, selbstschließend	■ ■
Materialstärke	5–8 cm, umlaufendes Schrammbord (ca. 19 cm) an Seiten und Rücken, ohne Boden	■
Gewicht in kg (ca.)	1.730	
Maße außen	B 175 cm, T 132 cm, H 190 cm	
Maße innen	Auf Anfrage	

GS 7



Details	Auswahlmöglichkeiten	GS 7 ohne Boden
Stein-Außenflächen	Sichtbeton, Waschbeton, Sandbeton	■
Stahltür	Profiliert	■
Verschluss-Systeme	Schwenkebelverschluss inkl. PHZ 10/30 mm, selbstschließend Doppelschwenkebelverschluss inkl. 1 x PHZ 10/30 mm, selbstschließend	■ ■
Materialstärke	5–8 cm, umlaufendes Schrammbord (ca. 19 cm) an Seiten und Rücken, ohne Boden	■
Gewicht in kg (ca.)	2.150	
Maße außen	B 175 cm, T 220 cm, H 190 cm	
Maße innen	Auf Anfrage	

■ = Standardausstattung ■ = Diese Artikel werden nur auftragsbezogen nach Kundenwunsch gefertigt. Lieferzeiten bitte anfragen. Stornierung und Umtausch sind ausgeschlossen.

← Modell: GS 31, Stein: Sichtbeton; Stahl: stückfeuerverzinkt
Architekturbüro Dirk Hilgers, Schwalmatal

TECHNIK LINIE Produkte

Steinschrank-Systeme für Geräte.

GS 21



Details	Auswahlmöglichkeiten	GS 21 DIN links, mit Boden
Stein-Außenflächen	Sichtbeton, Waschbeton, Sandbeton	■
Stahltür	Glatt, Tür und Türrahmen: 4-seitig umlaufender Winkelstahl, 40 mm x 40 mm	■
Verschluss-Systeme	Schwenkhebelverschluss inkl. PHZ 10/30 mm, selbstschließend Doppelschwenkhebelverschluss inkl. 1 x PHZ 10/30 mm, selbstschließend	■ ■
Materialstärke	4–5 cm, an Dach, Seiten, Rücken und Boden	■
Gewicht in kg (ca.)	330	
Maße außen	B 81 cm, T 64 cm, H 110 cm	
Maße innen	Auf Anfrage	

GS 22



Details	Auswahlmöglichkeiten	GS 22 mit Boden
Stein-Außenflächen	Sichtbeton, Waschbeton, Sandbeton	■
Stahltür	Glatt, Tür und Türrahmen: 4-seitig umlaufender Winkelstahl, 40 mm x 40 mm	■
Verschluss-Systeme	Schwenkhebelverschluss inkl. PHZ 10/30 mm, selbstschließend Doppelschwenkhebelverschluss inkl. 1 x PHZ 10/30 mm, selbstschließend	■ ■
Materialstärke	4–5 cm, an Dach, Seiten, Rücken und Boden	■
Gewicht in kg (ca.)	460	
Maße außen	B 132 cm, T 64 cm, H 110 cm	
Maße innen	Auf Anfrage	

GS 30



Details	Auswahlmöglichkeiten	GS 30 DIN links, mit Boden
Stein-Außenflächen	Sichtbeton, Waschbeton, Sandbeton	■
Stahltür	Glatt, Tür und Türrahmen: 4-seitig umlaufender Winkelstahl, 40 mm x 40 mm	■
Verschluss-Systeme	Schwenkhebelverschluss inkl. PHZ 10/30 mm, selbstschließend Doppelschwenkhebelverschluss inkl. 1 x PHZ 10/30 mm, selbstschließend	■ ■
Materialstärke	4–5 cm, an Dach, Seiten, Rücken und Boden	■
Gewicht in kg (ca.)	430	
Maße außen	B 81 cm, T 84 cm, H 125 cm	
Maße innen	Auf Anfrage	

GS 31



Details	Auswahlmöglichkeiten	GS 31 mit Boden
Stein-Außenflächen	Sichtbeton, Waschbeton, Sandbeton	■
Stahltür	Glatt, Tür und Türrahmen: 4-seitig umlaufender Winkelstahl, 40 mm x 40 mm	■
Verschluss-Systeme	Schwenkhebelverschluss inkl. PHZ 10/30 mm, selbstschließend Doppelschwenkhebelverschluss inkl. 1 x PHZ 10/30 mm, selbstschließend	■ ■
Materialstärke	4–5 cm, an Dach, Seiten, Rücken und Boden	■
Gewicht in kg (ca.)	665	
Maße außen	B 137,5 cm, T 84 cm, H 125 cm	
Maße innen	Auf Anfrage	

■ = Standardausstattung ■ = Diese Artikel werden nur auftragsbezogen nach Kundenwunsch gefertigt. Lieferzeiten bitte anfragen. Stornierung und Umtausch sind ausgeschlossen.

TECHNIK LINIE Produkte

Steinschrank-Systeme für Geräte.

GS 23/2



Details

Auswahlmöglichkeiten

GS 23/2
mit Boden, 2 Transporthülsen im Dach

Stein-Außenflächen	Sichtbeton, Waschbeton, Sandbeton	■
Stahltür	Glatt, Tür und Türrahmen: 4-seitig umlaufender Winkelstahl, 30 mm x 30 mm	■
Verschluss-Systeme	Schwenkhebelverschluss inkl. PHZ 10/30 mm, selbstschließend Doppelschwenkhebelverschluss inkl. 1 x PHZ 10/30 mm, selbstschließend	■ ■
Materialstärke	4–5 cm, an Dach, Seiten, Rücken und Boden	■
Gewicht in kg (ca.)	800	
Maße außen	B 206 cm, T 90 cm, H 110 cm	
Maße innen	Auf Anfrage	

GS 32



Details

Auswahlmöglichkeiten

GS 32
mit verstärktem Boden, 2 Transporthülsen im Dach

Stein-Außenflächen	Sichtbeton, Waschbeton, Sandbeton	■
Stahltür	Glatt, Tür und Türrahmen: 4-seitig umlaufender Winkelstahl, 30 mm x 30 mm	■
Verschluss-Systeme	Schwenkhebelverschluss inkl. PHZ 10/30 mm, selbstschließend Doppelschwenkhebelverschluss inkl. 1 x PHZ 10/30 mm, selbstschließend	■ ■
Materialstärke	4–5 cm, an Dach, Seiten, Rücken und 8 cm am Boden	■
Gewicht in kg (ca.)	1.100	
Maße außen	B 203 cm, T 90 cm, H 129 cm	
Maße innen	Auf Anfrage	

TECHNIK LINIE Extras

Zusatzausstattungen für TECHNIK Linie

Kiemen-Lüftungsgitter¹

Aussparung (nach Zeichnung)

Geräuschdämmung

Befestigungsschienen

Torabdichtung

Wetterschutzwinkel

	Kiemen-Lüftungsgitter ¹				Geräuschdämmung		Befestigungsschienen	Torabdichtung	Wetterschutzwinkel
	20 x 20 cm	≤ 20 x 20 cm	≥ 20 x 20 cm	ohne Boden	nur Türblatt	komplett			
TECHNIK Linie GS 1	■	■	■	ohne Boden	■	auf Anfrage	auf Anfrage	auf Anfrage	auf Anfrage
TECHNIK Linie GS 2	■	■	■	ohne Boden	■	auf Anfrage	auf Anfrage	auf Anfrage	auf Anfrage
TECHNIK Linie GS 5	■	■	■	ohne Boden	■	auf Anfrage	auf Anfrage	auf Anfrage	auf Anfrage
TECHNIK Linie GS 7	■	■	■	ohne Boden	■	auf Anfrage	auf Anfrage	auf Anfrage	auf Anfrage
TECHNIK Linie GS 21	■	■	■	■	■	auf Anfrage	auf Anfrage	–	–
TECHNIK Linie GS 22	■	■	■	■	■	auf Anfrage	auf Anfrage	–	–
TECHNIK Linie GS 23/2	■	■	■	■	■	auf Anfrage	auf Anfrage	inkl.	–
TECHNIK Linie GS 30	■	■	■	■	■	auf Anfrage	auf Anfrage	–	–
TECHNIK Linie GS 31	■	■	■	■	■	auf Anfrage	auf Anfrage	–	–
TECHNIK Linie GS 32	■	■	■	■	■	auf Anfrage	auf Anfrage	inkl.	–

¹ Diese Produkte sind stückfeuerverzinkt.



i Offen für ein schönes Stück Natur:

EVERGREEN® gibt Grün System:

Integriert Steinschränke in die Umgebung

Schafft eine natürliche Atmosphäre

Schützt die Oberflächen durch Bewuchs

EVERGREEN® Rankgitter

Exklusiv für die PAUL WOLFF-Steinschränke

Ganz auf Wachstum programmiert

1. Umgrünt mit Rankhilfe
2. Formvollendet – auch für Topfpflanzen
3. Rankgitter leicht selbst nachrüstbar



EVERGREEN® Rankgitter



EVERGREEN®
Rankgitter



EVERGREEN®
Rankgitter

↑ Modell: SILENT 122, Stein: Sichtbeton; Stahl: Edelstahl; Extra: EVERGREEN® Rankgitter
 ← Modell: 110.0 SOLO, Stein: Procarat Mixed; Stahl: Stahlblau; Extra: EVERGREEN® Rankgitter

EVERGREEN® Rankgitter

für die PAUL WOLFF Steinschrank-Systeme

SILENT LINIE

AVANTGARDE LINIE

KLASSIK LINIE



EVERGREEN® Rankgitter sind nur für die auf dieser Seite abgebildeten Steinschrank-Modelle lieferbar. Alle Angaben in cm.

EVERGREEN® Rankgitter für die SILENT LINIE (bis 120 Liter)

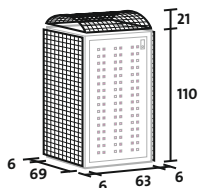

SILENT 121

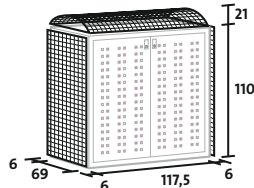

SILENT 122

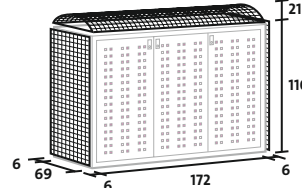

SILENT 123

EVERGREEN® Rankgitter für die SILENT LINIE (bis 240 Liter)

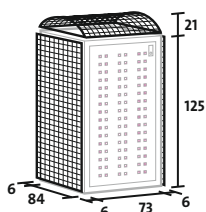

SILENT 241

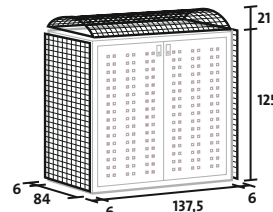

SILENT 242

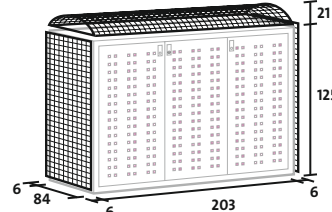

SILENT 243

EVERGREEN® Rankgitter für die SILENT LINIE (bis 1.100 Liter)

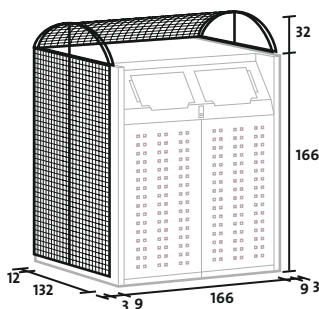

SILENT 1001, LVP, Papier

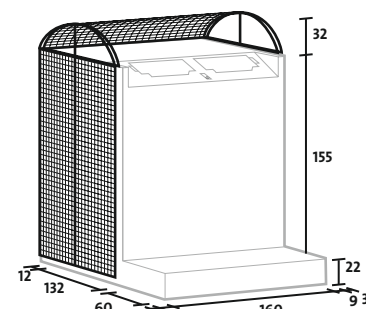

SILENT EH

EVERGREEN® Rankgitter für die AVANTGARDE LINIE (bis 240 Liter)

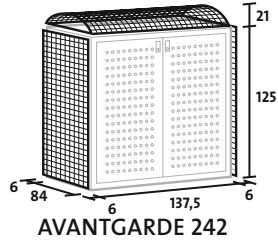
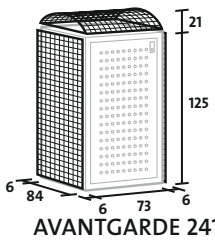

EVERGREEN® Rankgitter für die AVANTGARDE LINIE (bis 1.100 Liter)

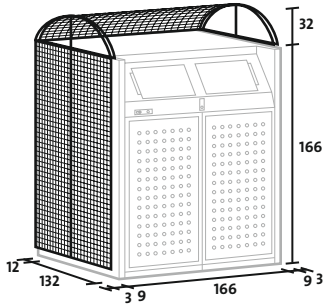

EVERGREEN® Rankgitter für die KLASSIK LINIE (bis 120 Liter)

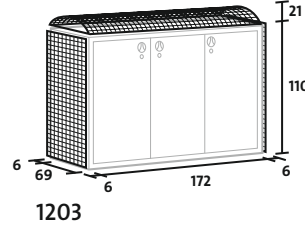
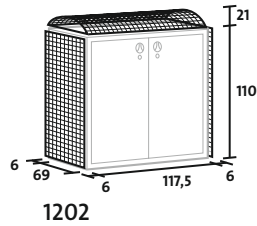
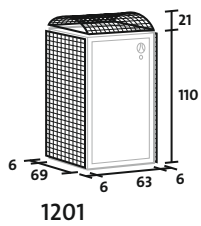

EVERGREEN® Rankgitter für die KLASSIK LINIE (bis 240 Liter)

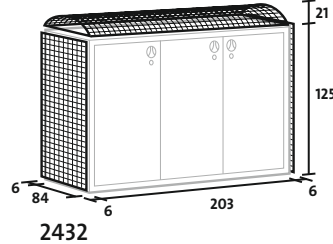
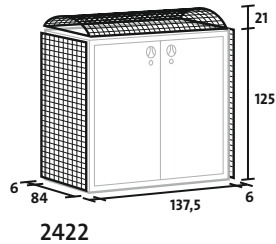
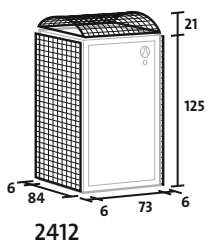

EVERGREEN® Rankgitter für die KLASSIK LINIE (bis 1.100 Liter)

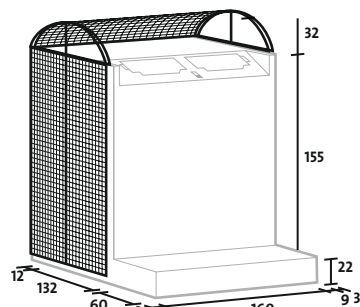
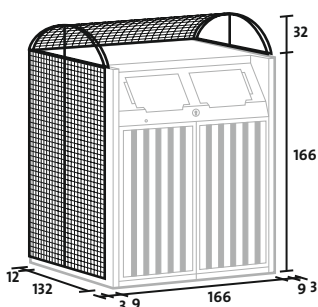

Konfiguration & Anlieferung

Und so einfach geht's!

Steinschrank-Konfiguration

1

Nachdem Sie sich für eine Steinschrank-Linie entschieden haben, bestimmen Sie die passende Steinschrank-Größe für Ihre Abfallbehälter.

2

Entscheiden Sie sich für eine Corpus- Außenfläche aus der gewünschten Steinschrank-Linie.

3

Bestimmen Sie (nur bei Einzelschränken!) den Türanschlag: Standard DIN links oder auf Wunsch DIN rechts. Schlossvarianten können je nach Steinschrank-Linie ausgewählt oder geändert werden.

1

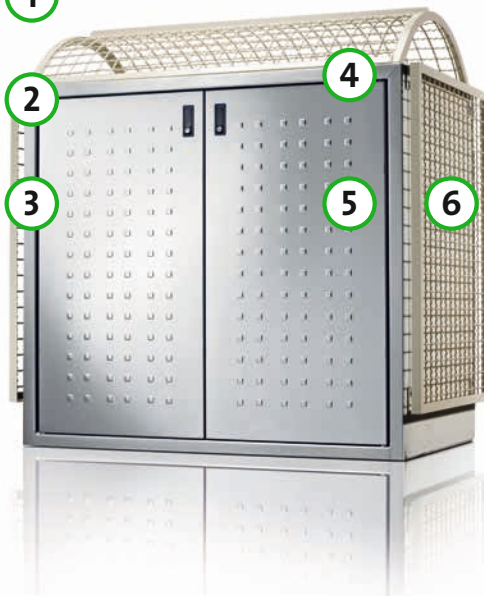

4

Bestimmen Sie eine Türrahmenfarbe, wenn diese von der Standard-Ausführung Edelstahl abweichen soll (gegen Aufpreis).

5

Je nach Steinschrank-Linie wählen Sie jetzt eine Türblattfarbe bzw. Edelstahl aus.

6

Fügen Sie nach Wunsch weitere Zusatzausstattungen wie z.B. ein EVERGREEN® Rankgitter hinzu – oder entscheiden Sie sich zusätzlich für unsere Pflegeprodukte.

Steinschrank-Anlieferung

1

Bitte Ihrer Bestellung unbedingt die vollständige Lieferanschrift und eine maßgenaue Aufstellskizze beifügen.

2

Der Aufstellort muss von unserem LKW auf befestigten Zufahrtswegen (42 t) mit ausreichender Durchfahrthöhe (Breite: 2,55 m/Höhe: 4,00 m) erreichbar sein.

3

Für die Anlieferung muss ausreichend Parkraum (12 bzw. 20 m) frei gehalten werden. Für die seitliche Abstützung benötigen wir ausreichend (6 m) Raum.



4

Entladebereich: 6–8 m von Bordsteinkante. Der Entladebereich des Krans darf nicht durch Bäume, Mauern, Hecken o.Ä. in der Höhe begrenzt werden (lichte Höhe: 6 m).

5

Der Untergrund der Aufstellfläche muss eben und in Waage liegen. Die Fläche muss tragfähig befestigt sein. Wahlweise mit Platten, Verbundsteinpflaster oder Fundament.

6

Die Aufstellung erfolgt in 20 Min. Bei längeren Standzeiten berechnen wir nach Zeitaufwand.

Alle Angaben bezüglich Lieferumfang, Aussehen, Ausstattung, Maßen sowie Gewichten entsprechen dem Stand unserer Kenntnisse zum Zeitpunkt der Drucklegung dieses Kataloges. Alle Abbildungen zeigen unterschiedliche Ausstattungsvarianten. Aus drucktechnischen Gründen können die angegebenen RAL-Farbtöne sowie die Stein-Außenflächen geringfügig von den Originaltönen abweichen. Wir behalten uns ausdrücklich technische Änderungen vor. Stand 08/2014. Es gelten unsere AGB sowie unsere Liefer- und Aufstellbedingungen. Bedienungs- und Pflegehinweise fügen wir jedem Produkt bei.

Material & Aufstellung

Alles, was Sie wissen müssen!



Herstellung



Nach ca. 4 Monaten



Endzustand

Stein-Außenflächen

(Beispiel: Sichtbeton) Nachdem wir Ihren neuen **PAUL WOLFF**-Schrank aufgestellt haben, können Sie in einigen Fällen schon nach kurzer Zeit weiße Schleier auf dem Stein feststellen – die sogenannten „Ausblühungen“. Eine vollkommen normale Erscheinung, die nach einiger Zeit wieder von selbst verschwindet. Die Ursache dieser Ausblühungen liegt im Material selbst bzw. in einem seiner Grundstoffe: dem Kalk. Kommt nämlich Feuchtigkeit in den Stein – und das ist unter freiem Himmel unvermeidlich –, findet eine chemische Reaktion statt, bei der schwer löslicher Kalk an die Oberfläche des Steins transportiert wird. Diese Kalkablagerungen gehen so weg, wie sie gekommen sind – nämlich mit Hilfe von Wind und Wetter. Spätestens nach dem ersten Winter sind die Ausblühungen verwittert, und Sie können sicher sein, dass sie auch nicht wiederkommen. Alle unsere Steinschränke besitzen ein Betongehäuse aus einem Guss. Die allseitige Armierung erhöht die Haltbarkeit und Lebensdauer nachhaltig. Dabei beträgt die Wandstärke bei Steinschränken ca. 4 cm und bei Container-Boxen 5–10 cm. Der von uns eingesetzte Beton (Mindestdruckfähigkeitsklasse C35/45, entsprechend DIN 1045) steht unter ständiger Überwachung durch unsere Güteschutzverbände. Und natürlich tragen alle **PAUL WOLFF**-Produkte das offizielle Beton-Güteschutzzeichen nach DIN EN 19198.



Herstellung



Nach ca. 4 Monaten



Endzustand

Stahl-Außenflächen

(Beispiel: Stahl, stückfeuerverzinkt) Alle unsere nicht duplex-pulverbeschichteten Stahlteile werden im Fertigteilverfahren (DIN EN ISO 1461) feuerverzinkt – und bieten jahrzehntelangen Schutz vor Rost und Verwitterung. An die feuerverzinkten Außenflächen stellen wir den Anspruch, dass sie frei von sichtbaren Fehlern wie Blasen, Spitzen, Zinkasche, Flussmitteln und nicht bedeckten Bereichen sind. Kleinere nicht bedeckte Stellen können nicht immer vermieden werden, stellen jedoch kein Problem dar und gefährden den Korrosionsschutz nicht. Zink ist ein sogenanntes „unedles“ Metall mit großer Korrosionsfreudigkeit. Dass die Korrosionsgeschwindigkeit trotzdem sehr niedrig ist, liegt daran, dass die erste Korrosion auf der Oberfläche dann jahrzehntelang vor weiterem Rost schützt. Auch die oben beschriebenen kleinen unbedeckten Stellen werden so nachträglich „geheilt“. Dunkle, matte, flammende Stellen, Weißrost und kleine Unebenheiten sind keine Fehler, sondern natürlicher Bestandteil des Aussehens stückfeuerverzinkter Stahl-Außenflächen. Alle Stahlteile sind mit der Gütesicherung GSB International verzinkt und duplex-pulverbeschichtet.

Liefer- und Aufstellbedingungen

Für die korrekte Lieferung und Aufstellung von **PAUL WOLFF**-Steinschrank-Systemen beachten Sie bitte die folgenden Liefer- und Aufstellbedingungen. Unsere Preise gelten bei Einhaltung der Liefer- und Aufstellbedingungen. Wir behalten uns die Nachberechnung von Zusatzleistungen vor. Bitte unterstützen Sie uns bei der Durchführung einer reibungslosen Anlieferung und Aufstellung.

Die Anlieferung

Vermerken Sie bei der Bestellung die genaue Lieferadresse mit Hausnummer. Fügen Sie bitte immer eine Aufstellskizze Ihrer Bestellung bei. Sie dient dem reibungslosen Anliefern und Aufstellen unserer Produkte. Wir können die Aufstellung somit auch ohne Ihre persönliche Anwesenheit ermöglichen. Bei Fehlen dieser Angaben kann kein verbindlicher Liefertermin bestätigt werden. Fehlende Adressen und Aufstellskizzen müssen bis 10 Tage vor Liefertermin unaufgefordert von Ihnen nachgereicht werden. Die Aufstellleistung soll nach Eintreffen des Lieferfahrzeuges pro Abladeteil innerhalb von 20 Min. erbracht werden. Bei längeren Aufstell- oder Wartezeiten behalten wir uns die Berechnung des Zeitaufwandes vor. In jedem Fall bitten wir um eine Kontaktadresse (Telefax/E-Mail) des für die Aufstellung verantwortlichen Empfängers der Ware, damit wir – falls erforderlich – den Liefertermin schriftlich avisieren können. Die von uns genannten Liefertermine werden nach bestem Wissen durch uns angegeben. Sie können sich aber durch von uns nicht beeinflussbare Umstände wie z. B. Verkehrsverhältnisse, Wetter, Unfälle o. Ä. verschieben.

Der Aufstellort

Der Aufstellort muss von unseren LKWs mit Ladekran (Motorwagen und Anhänger: Breite bis 2,55 m, Höhe bis 4,00 m, Länge bis 18 m) auf befestigten Zufahrtswegen mit ausreichender Durchfahrtschöhe erreichbar sein. Nicht ausreichend befestigte Zufahrten (bis zu 42 t Gesamtlastzuggewicht) wie z. B. Gehwege werden in keinem Fall befahren. Für die Anlieferung muss ausreichend Parkraum frei gehalten werden.

Der Motorwagen mit Heckkran benötigt einen Platz von ca. 20 m in der Länge und 6 m in der Breite, um rangieren und die Kranstützen ausfahren zu können. Eine Abstützung auf dem Gehweg ist nur möglich, wenn die Tragfähigkeit gegeben ist. Das Abstellen der Ware erfolgt nur im Ladebereich des Krans ebenerdig auf der vom Auftraggeber festgelegten Stellfläche. Aufstellflächen müssen allseitig frei zugänglich sein (keine Zäune und Mauern, die den Zugang unseres Lieferpersonals behindern). Eine lichte Höhe von 6 m ist zwingend erforderlich.

Die Stellfläche

Die Stellfläche soll eben sein und in der Waage liegen und der Größe der Grundfläche des Produktes entsprechen. Die Fläche muss tragfähig befestigt sein; wahlweise mit Platten, Verbundsteinpflaster oder Fundament. Kein Produkt darf bei Einbau in Hanglagen ohne Hangbefestigungsmaßnahmen aufgestellt werden. Die Dächer dürfen nicht mit Erdreich bedeckt werden.

Aufstellung mit einer Spezialkarre (Karrentransport)

Falls die Aufstellung eines Steinschranks nicht innerhalb des angegebenen Ladebereichs des Krans möglich ist, können unter folgenden Voraussetzungen Schränke mit einer Spezialkarre transportiert werden: Die Karrentransporte werden nur auf Transportwegen mit einem Gefälle von max. 2% durchgeführt (keine Tiefgaragen, Abfahrten und Rampen). Die Transportwege müssen befestigt sein, z. B. durch Platten, Asphalt, Pflaster ohne große Fugen. Sie dürfen keine Treppen, Absätze, Rinnen und Roste aufweisen. Sie müssen dazu geeignet sein, mit Stahlrädern und Hartgummireifen befahren zu werden. Für Oberflächenbeschädigungen, die durch die Transportmittel entstehen, haften wir nicht. Die Zufahrtswege müssen die Breite des zu transportierenden Produktes + 20 cm aufweisen. Transporte durch Gänge und Durchfahrten sind gesondert anzufordern. Die Bereitstellung einer Hilfsperson, bauseits durch den Auftraggeber, muss kostenfrei gewährleistet sein.

Extras

Zubehör für alle Fälle.

Reiniger für die SILENT LINIE und die AVANTGARDE LINIE



Fliesen- und Stein-Grundreiniger



Grundreiniger intensiv



Zementschleier-Entferner



Rostflecken-Entferner



Stein-Versiegelung



Edelstahl

Stein-Grundreiniger	1.000 ml	Kraftvolle Grundreinigung unserer Stein- und Außenflächen	■
Grundreiniger-Intensiv	1.000 ml	Entfernt Selbstglanz-/Wachsschichten, hartnäckigen Schmutz, Fettkrusten, Vergilbungen, Öl- und Rußablagerungen	■
Zementschleier-Entferner	1.000 ml	Entfernt hochwirksam Zementschleier und Salpeter-Ausblühungen	■
Rostflecken-Entferner	500 ml	Entfernt selbsttätig Rostflecken auf allen Stein-Außenflächen. Säurefreies Produkt	■
Stein-Versiegelung	500 ml	Farbloser, wasserfester Langzeitschutz mit Seidenglanz. Farbe und Struktur verstärken. Schmutzabweisend	■
Edelstahl-Chrom-Pflege	500 ml	Schützt, reinigt und pflegt Außenflächen aus Edelstahl und Chrom. Schutz durch nanotechnologischen Spezialfilm	■

Zusatzausstattungen



2 x Schüttkanal
(für 240l-Abfallbehälter)



Schwenkhebelverschluss
(vorge richtet für Profilhalbzylinder 10/30 für KLASSIK LINIE Typ EH)



Vorrichtung für bauseitiges Vorhangschloss
(für Einwurfdeckel)



Profilhalbzylinder
(10/30 mit je 3 Schlüsseln, Sondermaß bei 2416)



Dreikant-Einsatz
(mit je 2 Schlüsseln (Sondermaß bei 2416))

SILENT 1001, AVANTGARDE 110.0 SOLO und EV plus 110.0	■				
KLASSIK EH 1100		■			
EV plus 110.0			■		
Für alle PAUL WOLFF-Kastenschlösser und -Doppelschließungen				■	
Für alle PAUL WOLFF-Kastenschlösser und -Doppelschließungen					■

Fraktionskennzeichnungen¹ für alle Linien

WERTSTOFF

PAPIER

RESTMÜLL

BIOMÜLL



Kennzeichnungsschild Metall

6 cm x 40 cm

(duplex-pulverlackiert mit weißer oder schwarzer Beschriftung)

Kennzeichnungsbuttons

Buttonhöhe 45 mm

Für 2-Rad-Abfallbehälter		■			■
Für 4-Rad-Abfallbehälter		■			

Kompatible Abfallbehälter: von 60 bis 1.100 Liter Behältergröße

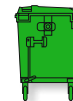

Liter	80 l	Liter	80/120 l	Liter	240 l	Liter	240 l	Liter	660/750 l Kunststoff	Liter	770 l Stahl	Liter	1.100 l Stahl	Liter	1.100 l Kunststoff	Liter	1.100 l Diamond
Breite	485 mm	Breite	505 mm	Breite	585 mm		MEKAM	Breite	1.370 mm	Breite	1.370 mm	Breite	1.370 mm	Breite	1.370 mm	Breite	1.360 mm
Tiefe	555 mm	Tiefe	555 mm	Tiefe	740 mm		SULO MFB	Tiefe	850/870 mm	Tiefe	820 mm	Tiefe	1.115 mm	Tiefe	1.190 mm	Tiefe	1.220 mm
Höhe	970 mm	Höhe	970 mm	Höhe	1.100 mm			Höhe	1.290 mm ohne Deckel	Höhe	1.425 mm	Höhe	1.470 mm	Höhe	1.290 mm ohne Deckel	Höhe	1.326 mm

¹ Weitere Fraktionskennzeichnungen oder Farben bieten wir auf Anfrage an. ² Für diese Behälter sind passende Schränke anzufordern.

PAUL WOLFF Produkte

Premium in Qualität und Design.



**Katalog
Abfallsammel-Systeme**



**Katalog
Friedhof-Systeme**



**Katalog
Müllkonzepte**



**Katalog
U-SELECT**



SILENT LINIE
Leise Steinschränke
für 2- und 4-Rad-Abfallbehälter



AVANTGARDE LINIE
Design-Steinschränke
für 2- und 4-Rad-Abfallbehälter



KLASSIK LINIE
Steinschränke
für 2- und 4-Rad-Abfallbehälter



TECHNIK LINIE
Steinschränke für
technische Geräte



EXTRAS
Zusatzausstattungen,
Accessoires, Pflegeprodukte



WERTSTEIN®
Urnenwände



WERTSTEIN®
Urnenstelen



WERTSTEIN®
Urnenkammern



Accessoires
Vasen- und Radialsteine,
Grabschmuck, Erd-Urnengräber



Wasserstellen
Zapf- und Schöpfstellen,
Brunnen, Becken, Kannenständer



Ambiente-Lösungen
Friedhofsmauern, Sitzmauern,
Rekonstruktionen



Müllkonzepte
Kostenreduzierung und
gerechte Müllkostenlösungen



PRO COUNT®
Elektronische Müllmengen-
erfassung und Kostenabrechnung



U-SELECT Lift
Unterirdische Sammel-Systeme
für 4-Rad-Abfallbehälter



BASIC LINIE
Unterirdische
Sammel-Systeme



EXCELLENCE LINIE
Unterirdische
Sammel-Systeme



PREMIUM LINIE
Unterirdische
Sammel-Systeme



SUPERIOR LINIE
Unterirdische
Sammel-Systeme

Jetzt die aktuellen
Kataloge anfordern!



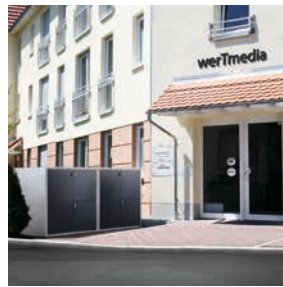

Stand: 08/2014

PAUL WOLFF GmbH
Mönchengladbach
Monschauer Straße 22
41068 Mönchengladbach
Telefon (0 21 61) 9 30 - 3
Telefax (0 21 61) 9 30 - 5 99

PAUL WOLFF GmbH
Ditzingen
Benzstraße 8
71254 Ditzingen
Telefon (07156) 93 49 - 0
Telefax (02161) 930 - 5497

www.paulwolff.de